

大会名 : 平成28年度 岡山県高等学校夏季卓球大会

日時 : 平成28年8月24日(水)

会場 : ジップアリーナ岡山

主催 : 岡山県高等学校体育連盟卓球部

結果 : 個人(1年生シングルス)

男子

女子

準々決勝	道広 (関西)	3 - 0	吉村 (明誠学院)	村田 (山陽女子)	3 - 0	木村 (岡山商大附)
	近藤 (倉敷工業)	3 - 0	船越 (倉敷天城)	山本 (就実)	3 - 0	赤尾 (山陽女子)
	福田 (関西)	3 - 0	有森 (玉野光南)	鶴岡 (就実)	3 - 1	吉村優 (山陽女子)
	藤井 (岡山朝日)	3 - 1	守屋 (倉敷工業)	真鍋 (山陽女子)	3 - 0	中村 (就実)
準決勝	道広 (関西)	3 - 1	近藤 (倉敷工業)	山本 (就実)	3 - 1	村田 (山陽女子)
	福田 (関西)	3 - 1	藤井 (岡山朝日)	鶴岡 (就実)	3 - 0	真鍋 (山陽女子)
決勝	道広 悠斗 (関西)	3 - 1	福田 陸人 (関西)	鶴岡 菜月 (就実)	3 - 1	山本 真由 (就実)
優勝	道広 悠斗 (関西)			鶴岡 菜月 (就実)		

1年生男子シングルス (1)

1	道	広 (関西)																		吉	村 (明誠学院)	38
2	浅	田 (真庭)	U	0	3															中	島 (勝間田)	39
3	山	下 (おかやま山陽)	3			3														村	上 (矢掛)	40
4	神	原 (総社)	3	0																中	出 (西大寺)	41
5	丸	山 (学芸館)	2			3														矢	田 貝 (倉敷南)	42
6	松	山 (岡山南)	3	0																松	下 (関西)	43
7	吉	田 (倉敷青陵)	2	0		0														河	原 (総社南)	44
8	横	手 (東岡山工業)	U	3																上	田 (玉野商業)	45
9	馬	場 (瀬戸南)	3																	諸	泉 (岡山朝日)	46
10	岡	崎 (岡山工業)	U	0																真	砂 (岡山商大附)	47
11	田	中 (矢掛)	U	3	0															白	神 (倉敷青陵)	48
12	稲	山 (備前緑陽)	3			0														松	原 (備前緑陽)	49
13	小	福 田 (倉敷天城)	3	3																谷	國 (高松農業)	50
14	小	竹 (岡山後楽館)	1			0														難	波 (岡山芳泉)	51
15	平	野 (金光学園)	W																	氏	平 (勝山)	52
16	津	田 (美作)	L	0																森	山 (岡山龍谷)	53
17	新	田 (高梁城南)	U			3														阿	部 (水島工業)	54
18	山	下 (倉敷)	3	U	3															小	林 (新見)	55
19	元	部 (岡山芳泉)	3			3	0													近	藤 哉 (岡山理大附)	56
20	北	島 (玉野光南)	3	3																光	畑 (総社)	57
21	福	間 (岡山一宮)	W	1	3															道	廣 (笠岡)	58
22	中	江 (津山東)	L			3														吉	田 (玉野)	59
23	太	田 (岡山東商業)	W	0																中	尾 (倉敷)	60
24	玉	石 (玉島)	L			2														加	計 (岡山朝日)	61
25	高	村 (大安寺中等)	U	3	3															角	南 (津山)	62
26	斎	藤 (倉敷青陵)	3	0																溝	口 (岡山一宮)	63
27	田	邊 (笠岡商業)	U	0																八	代 (玉島)	64
28	黒	川 (高梁)	3			0														川	村 (大安寺中等)	65
29	新	居 (笠岡工業)	1																	十	河 (倉敷古城池)	66
30	安	井 (津山)	3	U																大	谷 (水島工業)	67
31	濱	口 (岡山朝日)	U	3	1															西	(瀬戸)	68
32	嶋	村 (水島工業)	3																	林	(津山高専)	69
33	難	波 潤 (倉敷南)	3	0		3														谷	本 (岡山操山)	70
34	守	屋 (高松農業)	0	U																野	々 垣 (玉野商業)	71
35	前	嶋 (興陽)	3			3														森	内 (津山工業)	72
36	中	奥 (倉敷鷺羽)	0	U		3														赤	坂 真 (東岡山工業)	73
37	長	谷 川 (岡山操山)	3																	芝	崎 (高梁城南)	74
																				升	本 (金光学園)	75

1年生男子シングルス (2)

76	近藤	(倉敷工業)	3			3		松嶋	(水島工業)	114
77	坂平	(岡山朝日)	U	0	3			上舞	(岡山操山)	115
78	三木	(玉野)	3			3		中澤	(倉敷南)	116
79	東	(西大寺)	W	0				山口	(津山工業)	117
80	三宅浩	(井原)	L			3	0	守屋	(笠岡工業)	118
81	長田	(玉島)	3					畝山	(笠岡商業)	119
82	金子	(高松農業)	0	3	0			加藤	(倉敷鷺羽)	120
83	谷本	(津山東)	U	1				小原	(新見)	121
84	難波	(岡山後楽館)	3					鈴木	(岡山商大附)	122
85	山根	(岡山理大附)	3			3	3	小倉	(おかやま山陽)	123
86	白神	(倉敷)	3	0	3			西尾	(津山)	124
87	大山	(学芸館)	1		2		U	中山	(岡山東商業)	125
88	栗本	(高梁城南)	U	1			3	神寶	(瀬戸南)	126
89	大橋	(岡山芳泉)	3			0	3	谷川	輝(高梁城南)	127
90	鬼木	(おかやま山陽)	U				U	藤原	(岡山後楽館)	128
91	三村	(水島工業)	3	3			3	関森	(玉野商業)	129
92	小川	(津山)	1			3		宗定	(東岡山工業)	130
93	稲本	(総社)	3	U	0			船越	(倉敷天城)	131
94	犬飼	(岡山操山)	3			3	0	柴田	(岡山一宮)	132
95	勝枝	(岡山城東)	3	3				岩切	(倉敷青陵)	133
96	藤田	(矢掛)	W	0	3			芳賀	(高梁城南)	134
97	井上	(水島工業)	L			3		上野	(笠岡)	135
98	平	(新見)	W	0				山下	(津山高専)	136
99	牧野	(勝間田)	L					木下	(高松農業)	137
100	濱	(東岡山工業)	3			2		平松	(関西)	138
101	坂本	(興陽)	0	3			1	木村	(真庭)	139
102	應本	(倉敷翠松)	3		2			梶田	(岡山朝日)	140
103	大江	(玉島)	1	0			1	山田	(倉敷商業)	141
104	曾山	(大安寺中等)	3			0	1	山下	(倉敷古城池)	142
105	小林	(倉敷青陵)	3					大高	木(岡山芳泉)	143
106	西林	(岡山南)	0	3			U	寺井	(玉野光南)	144
107	矢野	(関西)	3		2			喜田	(総社南)	145
108	八鳥	(津山工業)	0				1	池田	(岡山操山)	146
109	濱崎	(備前緑陽)	3		3			宮田	(勝山)	147
110	井上	(高梁)	0	1			3	横山	(備前緑陽)	148
111	小橋	(玉野光南)	3		3			大村	(金光学園)	149
112	宇根	山(笠岡工業)	0	U	3			古川	(玉島)	150
113	寺尾	(岡山工業)	3							

1年生男子シングルス (3)

151 福	田 (関西)			同	前 (玉野商業) 188
152 大	森 (高松農業)			清	水 (岡山朝日) 189
153 山	田 (学芸館)			田	村 (倉敷翠松) 190
154 桐	山 (倉敷鷺羽)			三	村 (高梁城南) 191
155 佐々	木 (津山)			浦	上 (津山) 192
156 鳩	澤 (岡山朝日)			芦	田 (岡山城東) 193
157 上	田 (笠岡商業)			前	原 (笠岡) 194
158 難	波 将 (倉敷南)			坂	本 (西大寺) 195
159 森	岩 (総社南)			田	邊 (岡山芳泉) 196
160 花	田 (矢掛)				森 (岡山商大附) 197
161 吉	原 (岡山工業)			三	浦 (倉敷商業) 198
162 岡	本 (倉敷)			三	宅 (玉島) 199
163 門	(津山東)			稻	垣 (岡山南) 200
164 谷	(岡山芳泉)			伊	藤 (津山高専) 201
165 北	村 (岡山操山)			鈴	木 (新見) 202
166 宮	田 (真庭)			高	橋 (笠岡工業) 203
167 平	井 (新見)			吉	田 (水島工業) 204
168 神	原 (金光学園)			松	本 (備前緑陽) 205
169 安	藤 (水島工業)				林 (岡山操山) 206
170 田	口 (岡山一宮)			田	中 (明誠学院) 207
171 桑	吉 (高梁城南)			森	山 (笠岡商業) 208
172 植	木 (津山工業)			平	井 (倉敷青陵) 209
173 牧	野 (おかやま山陽)			隅	田 (興陽) 210
174 葛	原 (東岡山工業)			谷	川 輝起 (高梁城南) 211
175 前	屋 (笠岡工業)			松	下 (岡山東商業) 212
176 山	崎 (玉野)			柴	田 (玉島) 213
177 後	藤 (倉敷古城池)			小	福 田 (水島工業) 214
178 安	田 (岡山後楽館)			築	澤 (勝山) 215
179 宮	崎 (備前緑陽)			小	野 (大安寺中等) 216
180 石	坂 (岡山東商業)			小	山 (おかやま山陽) 217
181 坂	田 (総社)			畑	中 (瀬戸南) 218
182 内	田 (玉島)			山	下 (倉敷天城) 219
183 中	野 (玉野光南)			平	松 (高松農業) 220
184 奥	田 (勝山)			安	田 (倉敷南) 221
185 滝	澤 (倉敷青陵)			堀	江 (津山工業) 222
186 田	中 (岡山理大附)			藤	村 (東岡山工業) 223
187 越	後 谷 (倉敷工業)			川	西 (岡山後楽館) 224
				有	森 (玉野光南) 225

1年生男子シングルス (4)

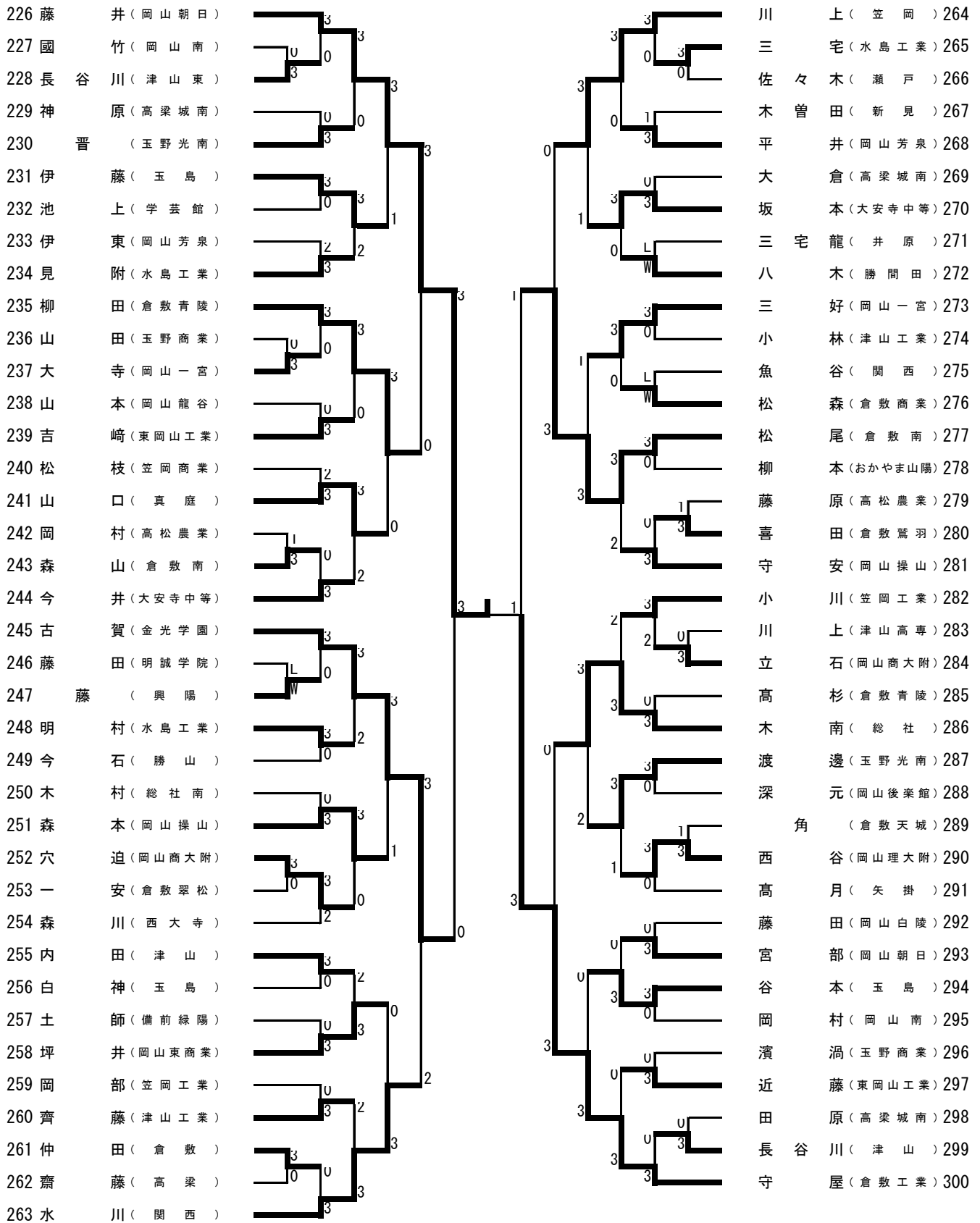

1年生女子シングルス (1)

1 村田	(山陽女子)			赤尾	(山陽女子) 34
2 芦田	(真庭)			柴田	(岡山南) 35
3 上浦	(備前緑陽)			浅野	(倉敷中央) 36
4 白川	(倉敷鷺羽)			小田	(西大寺) 37
5 濃野	(倉敷)			小林	(真庭) 38
6 宇野	(倉敷中央)			小林	(岡山一宮) 39
7 伊原	(岡山芳泉)			山本	(津山) 40
8 小山	(岡山一宮)			矯安	(岡山操山) 41
9 森原	(笠岡)			小川	(笠岡) 42
10 平井	(岡山東商業)			伍賀	(岡山城東) 43
11 岡本	(総社南)			樋口	(玉島商業) 44
12 河井	(津山)			栗山	(倉敷古城池) 45
13 安原	(倉敷南)			小守	(津山高専) 46
14 石田	(岡山後楽館)			加藤	(明誠学院) 47
15 渡邊	(玉島商業)			瀧本	(新見) 48
16 中島	(倉敷青陵)			原田	(倉敷天城) 49
17 岡	(岡山南)			渡邊	(岡山芳泉) 50
18 藤原	(倉敷天城)			吉田	(岡山東商業) 51
19 岩坪	(西大寺)			足立	(倉敷南) 52
20 渋谷	(勝山)			綱島	(興陽) 53
21 千々岩	(岡山南)			久米井実	(岡山朝日) 54
22 筒井	(玉島商業)			曾我	(津山) 55
23 磯田	(新見)			半田	(倉敷中央) 56
24 下山	(津山)			抽井	(笠岡商業) 57
25 吉村	(倉敷中央)			中村優	(岡山操山) 58
26 中村徳	(岡山操山)			平松	(岡山南) 59
27 渡邊	(倉敷商業)			明樂	(倉敷青陵) 60
28 絹田	(美作)			金田	(岡山城東) 61
29 野田	(玉島商業)			一色	(玉島商業) 62
30 横山	(岡山城東)			鷹取	(美作) 63
31 齊藤	(大安寺中等)			井上	(高梁城南) 64
32 中村	(岡山朝日)			内山	(倉敷商業) 65
33 木村	(岡山商大附)			山田	(西大寺) 66
				山本	(就実) 67

