

第58回 岡山県高等学校秋季卓球大会

期 日 : 平成28年10月30日(日)・11月3日(木)

会 場 : 笠岡総合体育館(10/30)

きびじアリーナ(11/3)

岡山県高体連卓球部

(URL <http://www.okakoutaku.com>)

主 催 :

岡山県卓球協会

(URL <http://www.okayamatta.com>)

大会次第

1. 開会式

- (1) 役員選手整列
- (2) 開会宣言
高体連卓球部専門委員長 加藤 慎一
- (3) 開会の挨拶
高体連卓球部長 竹入 隆弘
- (4) 優勝杯返還
男子 関西高等学校
女子 山陽女子高等学校
- (5) 競技上の注意 審判長 藤井 進
- (6) 選手宣誓 木村 光歩 (山陽女子)

2. 競技開始

3. 閉会式

- (1) 成績発表 審判長 藤井 進
- (2) 表彰
- (3) 閉会の挨拶
高体連卓球部部长 竹入 隆弘
- (4) 閉会宣言
高体連卓球部副委員長 松浦 一

大会役員

大会会長	岡山県高体連卓球部部长	竹入 隆弘 (玉野光南)	
大会副会長	岡山県高体連卓球部副部长	萩原 健一郎 (山陽女子)	
//	//	福田 達哉 (岡山芳泉)	
//	//	石下 義久 (倉敷商業)	
大会委員長	岡山県高体連卓球部委員長	加藤 慎一 (岡山操山)	
大会副委員長	岡山県高体連卓球部副委員長	藤井 篤郎 (岡山一宮)	
//	//	松浦 一 (玉野)	
//	//	藤井 進 (岡山工業)	
//	岡山県卓球協会理事長	河本 充昭	
審判長	岡山県高体連卓球部委員	藤井 進 (岡山工業)	
副審判長	岡山県高体連卓球部委員	水野 大一 (金光学園)	
総務委員長	久戸瀬 隆之 (総社南)		
総務委員	中前 豊 (水島工業)	吉川 昌和 (水島工業)	羽賀 慎一郎 (興陽)
	岡 宣之 (新見)	廣谷 祐子 (倉敷青陵)	水野 純次 (岡山後楽館)
	沼野 義和 (瀬戸南)	坂口 充津子 (瀬戸南)	薬師神 貴啓 (瀬戸南)
	大道 晃平 (市立玉島)		
男子競技委員長	齋藤 靖夫 (岡山芳泉)		
男子競技副委員長	柏 幸浩 (関西)		
男子競技委員	栗井 利彦 (岡山朝日)	岡崎 信雄 (岡山操山)	多賀 美聡 (東岡山工業)
	清水 英宗 (岡山白陵)	土居 延次 (倉敷天城)	杉本 貢 (倉敷工業)
	萩原 卓己 (倉敷工業)	畑 英幸 (倉敷翠松)	住田 成穂 (倉敷)
	桑木 亨 (総社)	平松 晃一 (総社南)	荒木 光隆 (津山工業)
	森 淳一郎 (作陽)	清原 孝二 (勝間田)	加藤 学 (津山高専)
	水野 純次 (岡山後楽館)		
女子競技委員長	柴田 純一郎 (倉敷青陵)		
女子競技副委員長	熊城 聡 (玉野光南)		
女子競技委員	天野 裕治 (岡山東商業)	田代 祐大 (山陽女子)	安田 征弘 (就実)
	高田 浩一 (岡山商大附)	沼野 義和 (瀬戸南)	塚本 素通 (総社)
	名越 和典 (玉島商業)	井上 博 (津山)	森 中 (美作)
	坂口 充津子 (瀬戸南)		
会場係	各校監督		

男子学校対抗（予選リーグ）

1	関西	林野	瀬戸南	高梁城南	1	コート
2	倉敷工業	倉敷青陵	総社	備前緑陽	3	コート
3	金光学園	笠岡	笠岡工業	おかやま山陽	5	コート
4	津山高専	明誠学院	岡山学芸館	岡山御津	7	コート
5	岡山工業	岡山南	瀬戸	高松農業	9	コート
6	岡山理大附	矢掛	岡山後楽館	津山東	11	コート
7	玉野光南	笠岡商業	倉敷翠松	津山	13	コート
8	水島工業	津山工業	興讓館	玉野	15	コート
9	興陽	岡山城東	総社南	勝山	2	コート
10	岡山東商業	倉敷鷺羽	岡山操山	玉島	4	コート
11	新見	倉敷天城	西大寺		6	コート
12	岡山商大附	井原	高梁		8	コート
13	美作	岡山一宮	倉敷古城池		10	コート
14	大安寺中等	玉野商業	東岡山工業		12	コート
15	倉敷南	倉敷	岡山白陵		14	コート
16	岡山芳泉	倉敷商業	岡山朝日		16	コート

女子学校対抗（予選リーグ）

1	山陽女子	総社南	高松農業	玉野	清心女子	17・18	コート
2	就実	勝山	笠岡商業	岡山後楽館	西大寺	19・20	コート
3	金光学園	津山	総社	岡山白陵	倉敷中央	21・22	コート
4	興陽	岡山一宮	高梁城南	倉敷南	林野	23・24	コート
5	岡山東商業	倉敷青陵	倉敷商業	倉敷古城池		25・26	コート
6	岡山芳泉	岡山操山	笠岡	津山高専		27・28	コート
7	美作	岡山商大附	岡山城東	岡山南		29・30	コート
8	玉島商業	岡山朝日	倉敷天城	新見		31・32	コート

男子学校対抗（予選リーグ）

試合順序 ①1-4/2-3
 (4チーム) ②1-3/2-4
 ③1-2/3-4

試合順序 ①2-3
 (3チーム) ②1-3
 ③1-2

1リーグ	関西	林野	瀬戸南	高梁城南	得点	順位
関西						
林野						
瀬戸南						
高梁城南						

9リーグ	興陽	岡山城東	総社南	勝山	得点	順位
興陽						
岡山城東						
総社南						
勝山						

2リーグ	倉敷工業	倉敷青陵	総社	備前緑陽	得点	順位
倉敷工業						
倉敷青陵						
総社						
備前緑陽						

10リーグ	岡山東商業	倉敷鷺羽	岡山操山	玉島	得点	順位
岡山東商業						
倉敷鷺羽						
岡山操山						
玉島						

3リーグ	金光学園	笠岡	笠岡工業	おかやま山陽	得点	順位
金光学園						
笠岡						
笠岡工業						
おかやま山陽						

11リーグ	新見	倉敷天城	西大寺	得点	順位
新見					
倉敷天城					
西大寺					

4リーグ	津山高専	明誠学院	岡山学芸館	岡山御津	得点	順位
津山高専						
明誠学院						
岡山学芸館						
岡山御津						

12リーグ	岡山商大附	井原	高梁	得点	順位
岡山商大附					
井原					
高梁					

5リーグ	岡山工業	岡山南	瀬戸	高松農業	得点	順位
岡山工業						
岡山南						
瀬戸						
高松農業						

13リーグ	美作	岡山一宮	倉敷古城池	得点	順位
美作					
岡山一宮					
倉敷古城池					

6リーグ	岡山理大附	矢掛	岡山後楽館	津山東	得点	順位
岡山理大附						
矢掛						
岡山後楽館						
津山東						

14リーグ	大安寺中等	玉野商業	東岡山工業	得点	順位
大安寺中等					
玉野商業					
東岡山工業					

7リーグ	玉野光南	笠岡商業	倉敷翠松	津山	得点	順位
玉野光南						
笠岡商業						
倉敷翠松						
津山						

15リーグ	倉敷南	倉敷	岡山白陵	得点	順位
倉敷南					
倉敷					
岡山白陵					

8リーグ	水島工業	津山工業	興讓館	玉野	得点	順位
水島工業						
津山工業						
興讓館						
玉野						

16リーグ	岡山芳泉	倉敷商業	岡山朝日	得点	順位
岡山芳泉					
倉敷商業					
岡山朝日					

男子学校対抗（決勝トーナメント）

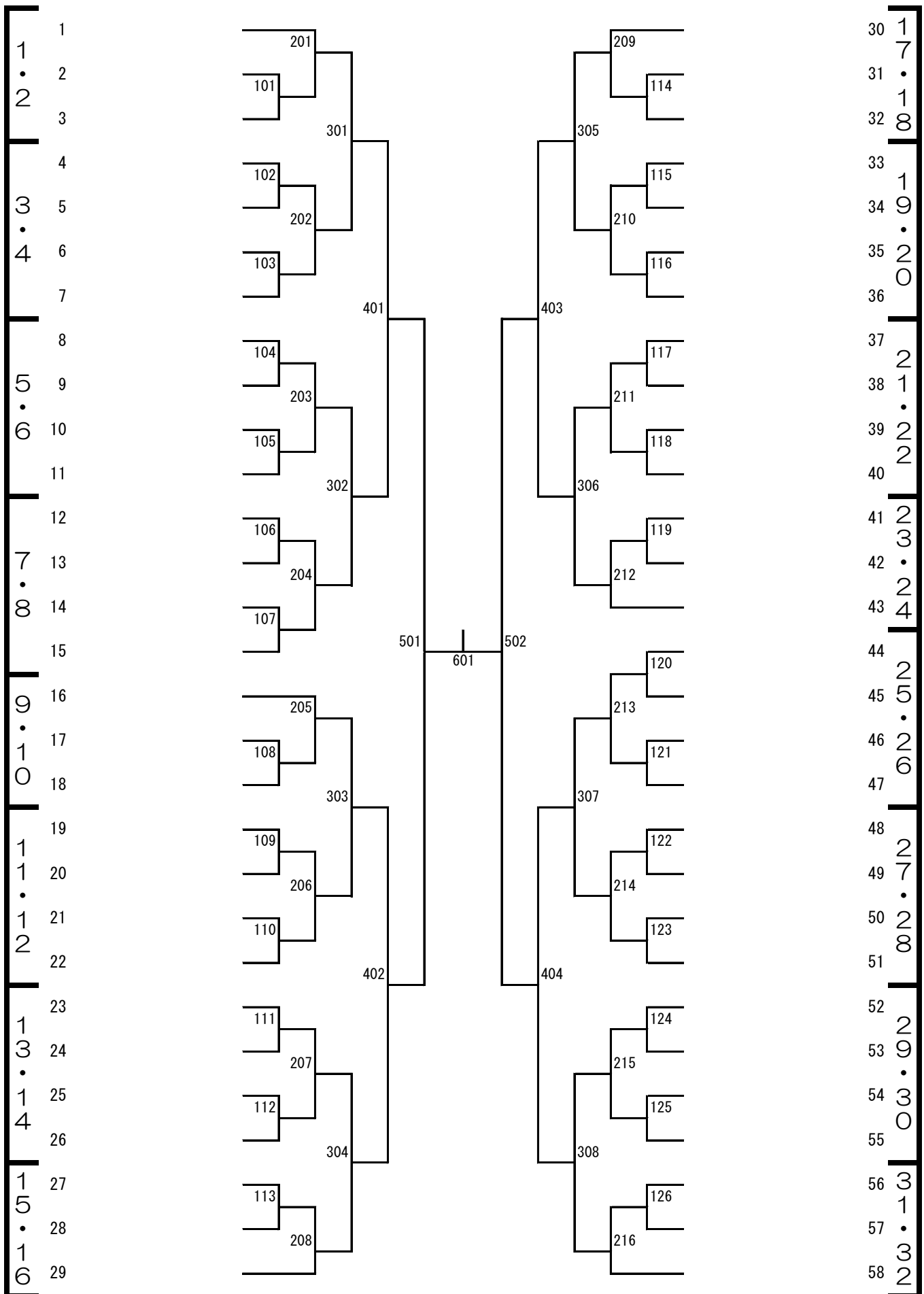

女子学校対抗（予選リーグ）

試合順序 ①2-5/3-4 ④1-3/2-4
 (5チーム) ②1-5/2-3 ⑤1-2/4-5
 ③1-4/3-5

試合順序 ①1-4/2-3
 (4チーム) ②1-3/2-4
 ③1-2/3-4

1リーグ	山陽女子	総社南	高松農業	玉野	清心女子	得点	順位
山陽女子							
総社南							
高松農業							
玉野							
清心女子							

5リーグ	岡山東商業	倉敷青陵	倉敷商業	倉敷古城池	得点	順位
岡山東商業						
倉敷青陵						
倉敷商業						
倉敷古城池						

2リーグ	就実	勝山	笠岡商業	岡山後楽館	西大寺	得点	順位
就実							
勝山							
笠岡商業							
岡山後楽館							
西大寺							

6リーグ	岡山芳泉	岡山操山	笠岡	津山高専	得点	順位
岡山芳泉						
岡山操山						
笠岡						
津山高専						

3リーグ	金光学園	津山	総社	岡山白陵	倉敷中央	得点	順位
金光学園							
津山							
総社							
岡山白陵							
倉敷中央							

7リーグ	美作	岡山商大附	岡山城東	岡山南	得点	順位
美作						
岡山商大附						
岡山城東						
岡山南						

4リーグ	興陽	岡山一宮	高梁城南	倉敷南	林野	得点	順位
興陽							
岡山一宮							
高梁城南							
倉敷南							
林野							

8リーグ	玉島商業	岡山朝日	倉敷天城	新見	得点	順位
玉島商業						
岡山朝日						
倉敷天城						
新見						

女子学校対抗（決勝トーナメント）

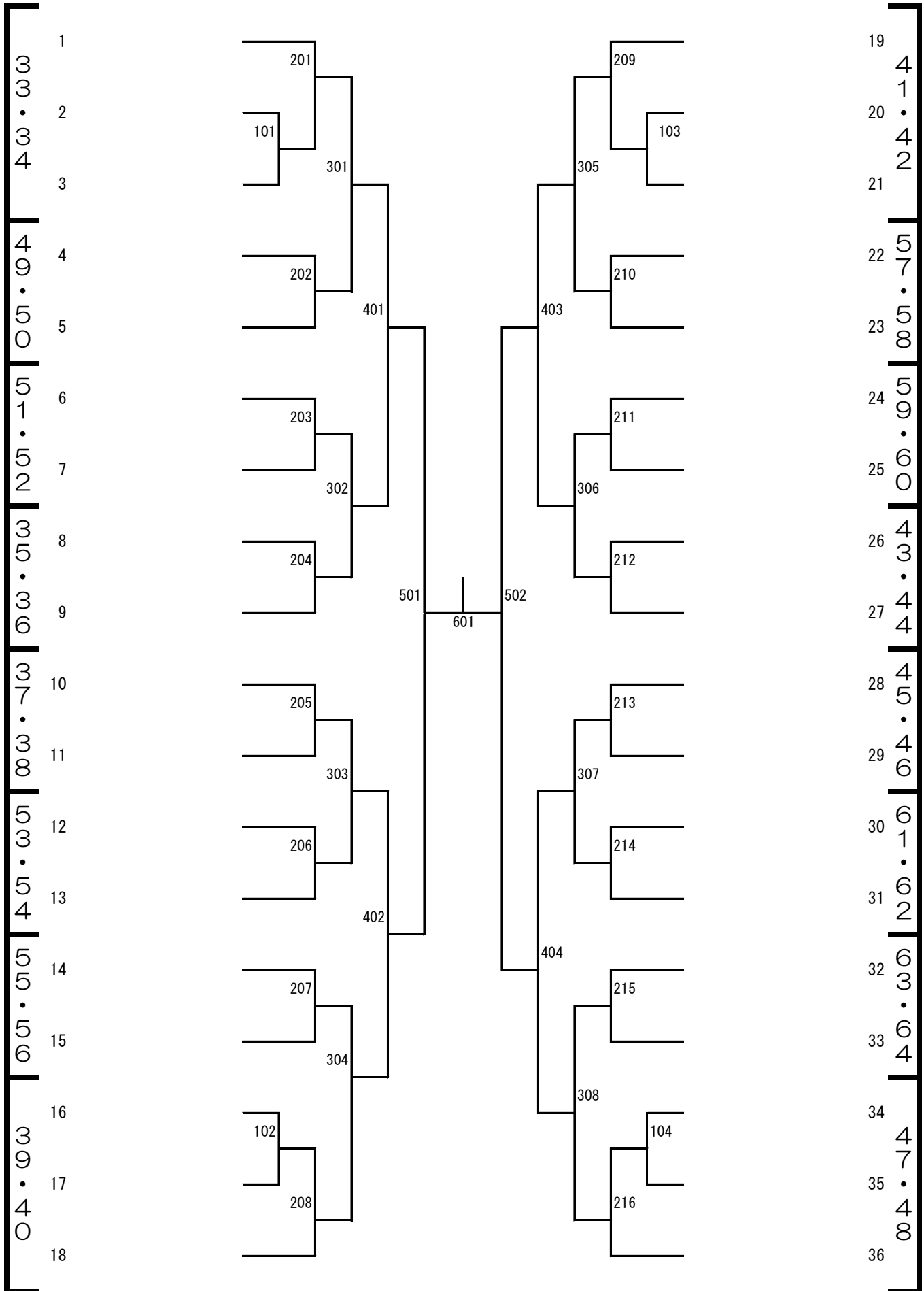

男子学校対抗

☆ 優勝決定戦 _____ - _____

☆ 3・4位決定戦 _____ - _____

☆ 5～8位決定戦

	A	B	C	D	勝 - 敗	試合得点	順位
402の敗者	A	-	-	-	-		
403の敗者	B	-	-	-	-		
404の敗者	C	-	-	-	-		
401の敗者	D	-	-	-	-		

試合順 : A-D, B-C, A-C, B-D, A-B, C-D

☆ ベスト16リーグ戦①

	E	F	G	H	勝 - 敗	試合得点	順位
302の敗者	E	-	-	-	-		
303の敗者	F	-	-	-	-		
304の敗者	G	-	-	-	-		
301の敗者	H	-	-	-	-		

試合順 : E-H, F-G, E-G, F-H, E-F, G-H

☆ ベスト16リーグ戦②

	I	J	K	L	勝 - 敗	試合得点	順位
307の敗者	I	-	-	-	-		
306の敗者	J	-	-	-	-		
305の敗者	K	-	-	-	-		
308の敗者	L	-	-	-	-		

試合順 : I-L, J-K, I-K, J-L, I-J, K-L

女子学校対抗

☆ 優勝決定戦 _____ - _____

☆ 3・4位決定戦 _____ - _____

☆ 5～8位決定戦

	A	B	C	D	勝 - 敗	試合得点	順位
402の敗者	A	-	-	-	-		
403の敗者	B	-	-	-	-		
404の敗者	C	-	-	-	-		
401の敗者	D	-	-	-	-		

試合順 : A-D, B-C, A-C, B-D, A-B, C-D

☆ ベスト16リーグ戦①

	E	F	G	H	勝 - 敗	試合得点	順位
302の敗者	E	-	-	-	-		
303の敗者	F	-	-	-	-		
304の敗者	G	-	-	-	-		
301の敗者	H	-	-	-	-		

試合順 : E-H, F-G, E-G, F-H, E-F, G-H

☆ ベスト16リーグ戦②

	I	J	K	L	勝 - 敗	試合得点	順位
307の敗者	I	-	-	-	-		
306の敗者	J	-	-	-	-		
305の敗者	K	-	-	-	-		
308の敗者	L	-	-	-	-		

試合順 : I-L, J-K, I-K, J-L, I-J, K-L

平成28年度 秋季大会試合方法 「男子」

●男子58チームエントリー

【予選リーグ】

【決勝トーナメント】

	1	2	3	4
1	県総体1位	県総体ベスト64が抽選で入る		不出場が入る
2	県総体2位			
3	県総体3位			
4	県総体4位			
5	県総体5位			
6	県総体6位			
7	県総体7位			
8	県総体8位			
9	県総体ベスト16上位が入る	県総体ベスト32が抽選で入る		
10	県総体ベスト16下位が入る			
11	県総体ベスト16上位が入る			
12	県総体ベスト16下位が入る			
13	県総体ベスト16上位が入る			
14	県総体ベスト16下位が入る			
15	県総体ベスト16上位が入る			
16	県総体ベスト16下位が入る			

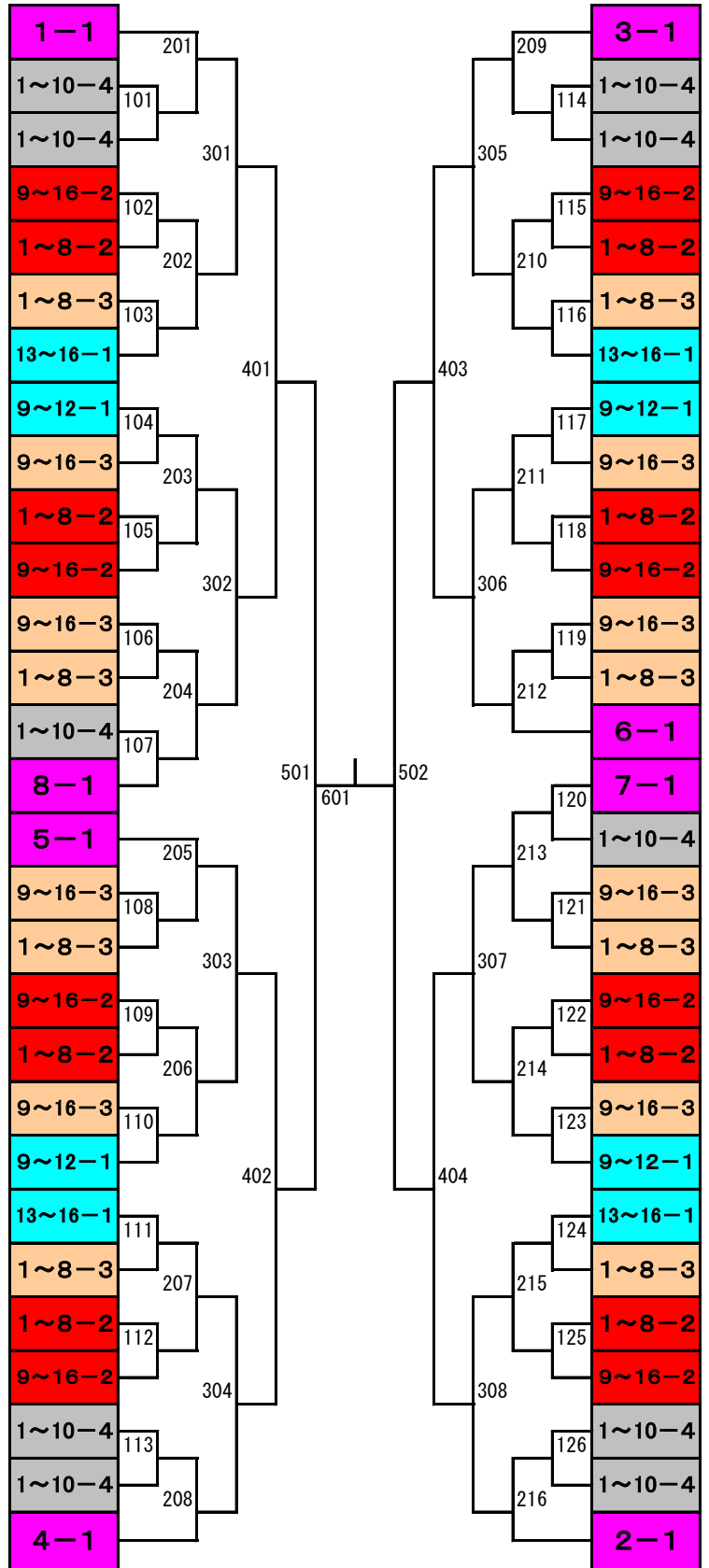

【予選リーグ】抽選順

抽選順	学校名	県総体	抽選順	学校名	県総体
1	関西	ベスト8	33	総社	ベスト64
2	倉敷工業		34	岡山学芸館	
3	金光学園		35	瀬戸南	
4	津山高専		36	倉敷青陵	
5	岡山工業		37	明誠学院	
6	岡山理大附		38	高松農業	
7	玉野光南		39	津山東	
8	水島工業		40	倉敷翠松	
9	岡山東商業	上位16	41	津山	
10	新見		42	岡山南	
11	興陽		43	笠岡工業	
12	岡山商大附		44	興譲館	
13	岡山芳泉		45	岡山後楽館	
14	美作		46	津山工業	
15	倉敷南	下位16	47	笠岡	
16	大安寺中等		48	玉島	
17	岡山操山		49	玉野	
18	倉敷天城		50	笠岡商業	
19	岡山朝日		51	勝山	
20	総社南		52	岡山御津	
21	倉敷商業	ベスト32	53	瀬戸	
22	岡山一宮		54	林野	
23	倉敷鷺羽		55	矢掛	
24	東岡山工業		56	おかやま山陽	
25	岡山城東		57	高梁城南	
26	井原		58	備前緑陽	
27	岡山白陵				
28	倉敷古城池				
29	玉野商業				
30	高梁				
31	西大寺				
32	倉敷				

平成28年度 秋季大会試合方法 「女子」

●女子36チームエントリー

【予選リーグ】

	1	2	3	4	5
1	県総体1位	県総体 ベスト 16下位 が入る	県総体 ベスト 32 が抽選 で入る	県総体 ベスト 64 が抽選 で入る	不出場 が入る
2	県総体2位				
3	県総体3位				
4	県総体4位				
5	県総体5位	県総体 ベスト 16上位 が入る			
6	県総体6位				
7	県総体7位				
8	県総体9位				

【決勝トーナメント】

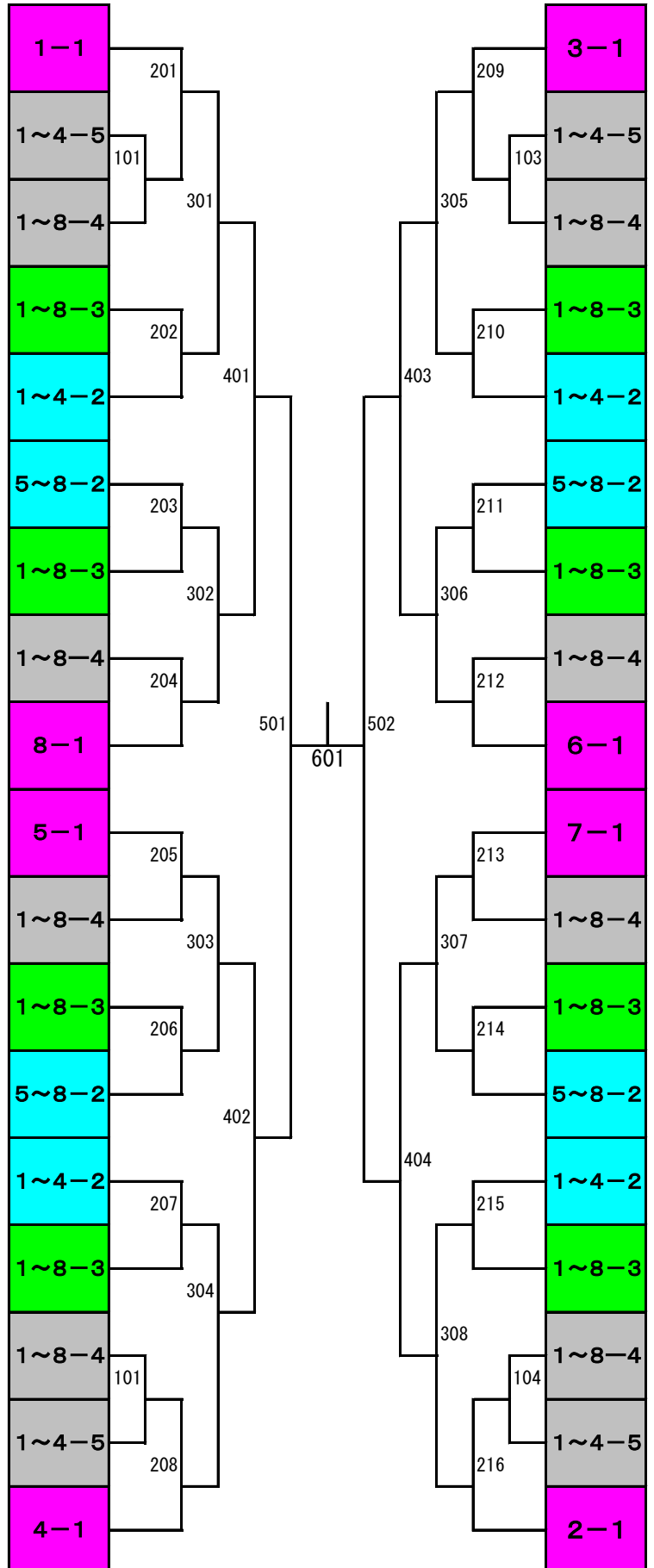

【予選リーグ】抽選順

抽選順	学校名	県総体	抽選順	学校名	県総体
1	山陽女子	ベスト8	16	倉敷商業	ベスト32
2	就実		17	笠岡	
3	金光学園		18	倉敷天城	
4	興陽		19	笠岡商業	
5	岡山東商業		20	高松農業	
6	岡山芳泉		21	総社	
7	美作		22	岡山南	
8	玉島商業		23	津山高専	
9	倉敷青陵	上16 ベスト	24	新見	ベスト64
10	岡山商大附		25	高梁城南	
11	岡山操山		26	総社南	
12	岡山朝日		27	岡山城東	
13	勝山	下16 ベスト	28	倉敷古城池	ベスト64
14	津山		29	玉野	
15	岡山一宮		30	倉敷中央	
			31	岡山白陵	
			32	岡山後楽館	
			33	倉敷南	
			34	林野	
			35	清心女子	不出場
			36	西大寺	不出場

笠岡総合体育館配置図（1F）

1～16コート…男子

17～32コート…女子

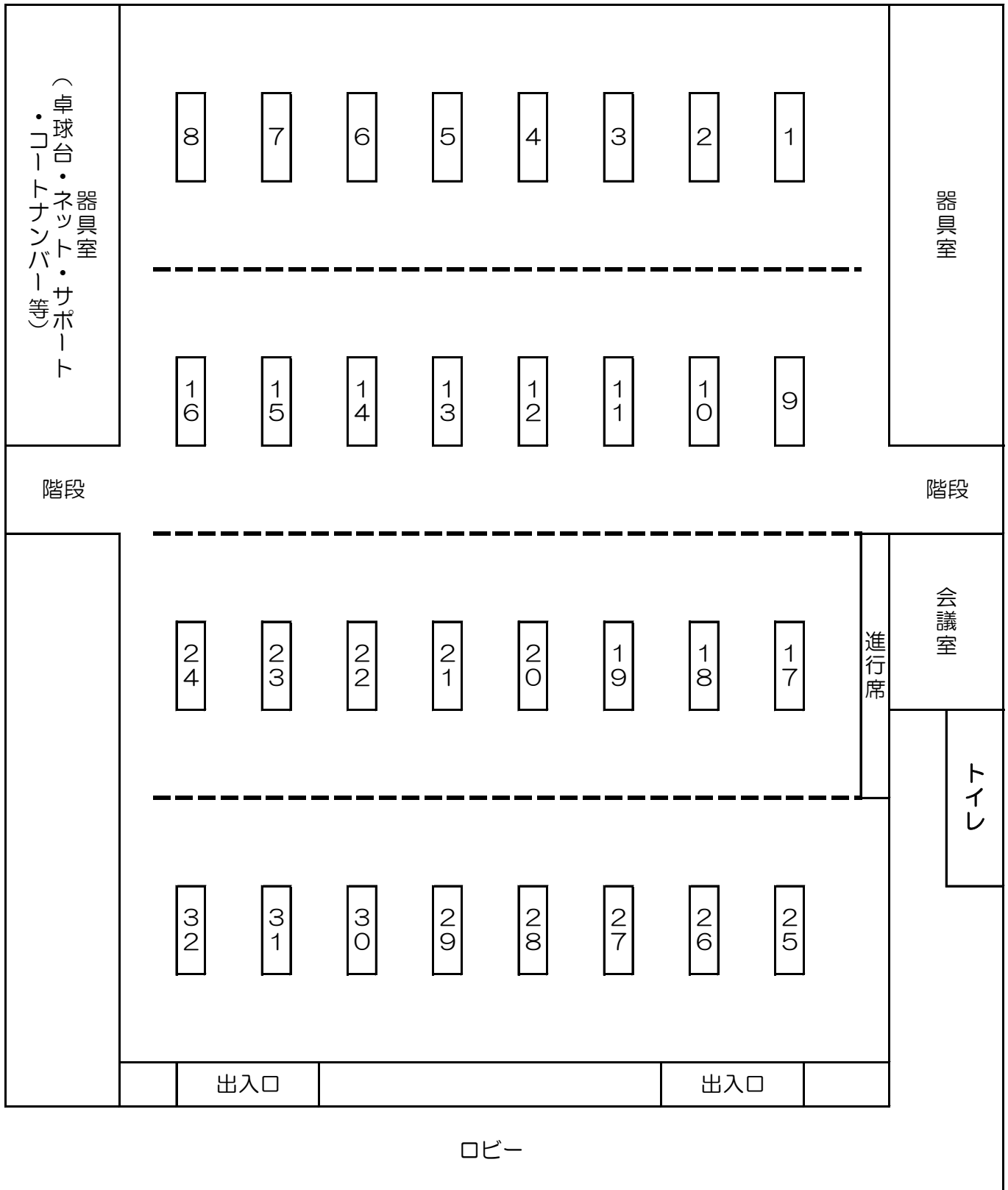

- 下足は下足入れに入れず、シューズ袋等に入れて各自で持って入ってください。
- 2階観覧席のコンセントは使用できません。

きびじアリーナ配置図（1F）

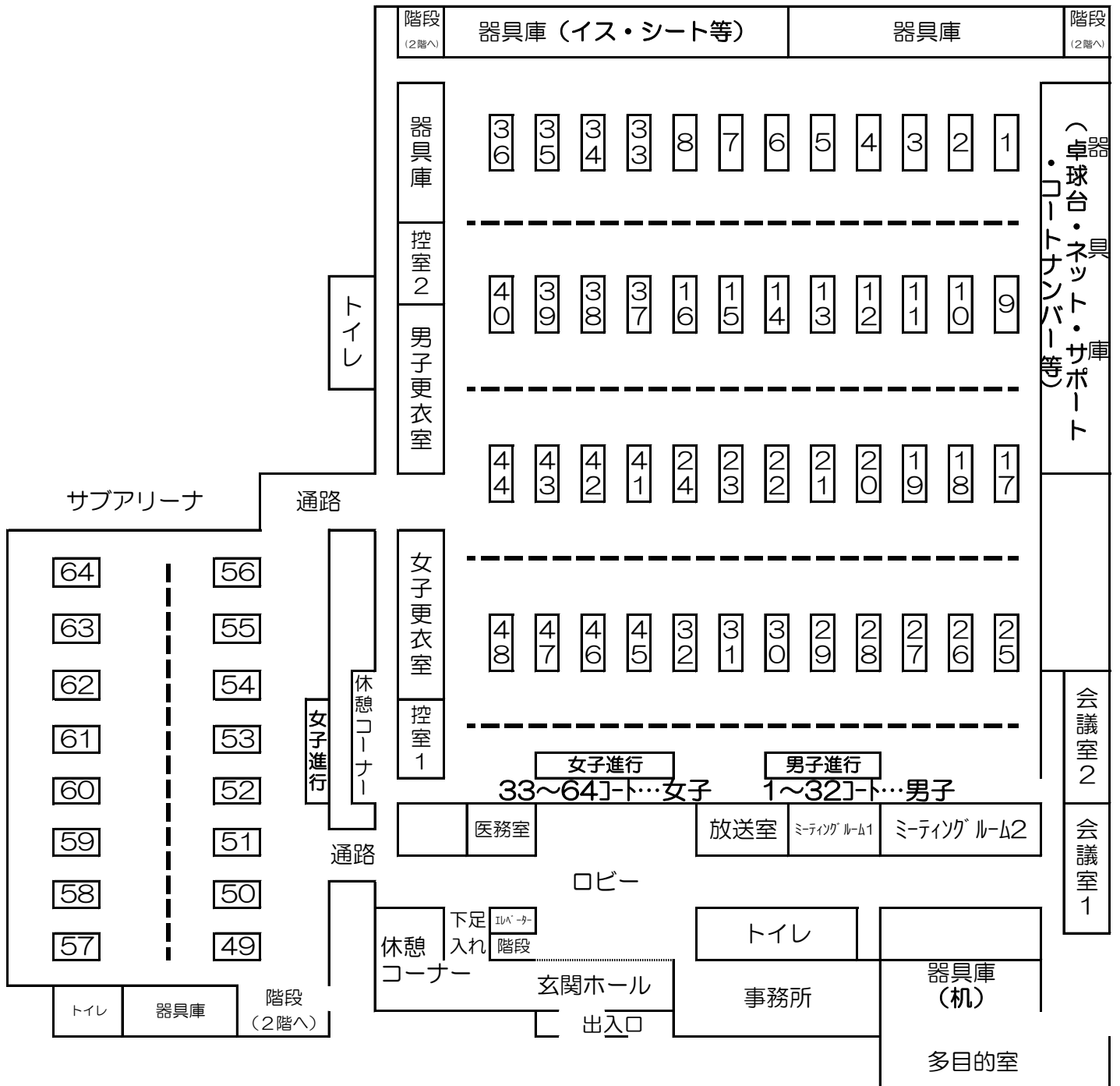

- 下足は下足入れに入れず、シューズ袋等に入れて各自で持って入ってください。
- 2階観覧席のコンセントは使用できません。

前回までの成績

◎シングルス

回(年度)	男子		女子	
1.(S34)	平松 鉦之	(西大寺)	三好 芳子	(山陽女子)
2.(S35)	三好 信久	(関西)	朝倉 育子	(矢掛)
3.(S36)	小橋 金吾	(玉野)	森上 悦子	(玉野)
4.(S37)	木村 清	(関西)	岡本 陽子	(就実)
5.(S38)	笠井 賢二	(関西)	先原 幸恵	(就実)
6.(S39)	吉田 正勝	(関西)	亀山 恵子	(就実)
7.(S40)	難波 康三	(備南)	小椋 純子	(山陽女子)
8.(S41)	新開 健一	(関西)	渡辺スミエ	(山陽女子)
9.(S42)	吉田 進	(関西)	三宅 陽子	(山陽女子)
10.(S43)	西田 敏彦	(関西)	伴 映子	(美作)
11.(S44)	小森 康夫	(関西)	島本美津子	(山陽女子)
12.(S45)	今川 卓志	(倉敷工業)	島本美津子	(山陽女子)
13.(S46)	田尻 俊彦	(倉敷工業)	内藤真利子	(山陽女子)
14.(S47)	高見 誠	(金光学園)	淵本千代子	(山陽女子)
15.(S48)	井上 武弘	(金光学園)	渡辺 彰子	(井原)

◎学校対抗

回(年度)	男子	女子	回(年度)	男子	女子
1.(S34)	西大寺	山陽女子	31.(H元)	玉野光南	就実
2.(S35)	西大寺	山陽女子	32.(H2)	関西	山陽女子
3.(S36)	関西	山陽女子	33.(H3)	玉野光南	山陽女子
4.(S37)	関西	玉野	34.(H4)	関西	就実
5.(S38)	関西	就実	35.(H5)	玉野光南	就実
6.(S39)	関西	就実	36.(H6)	玉野光南	就実
7.(S40)	倉敷工業	就実	37.(H7)	玉野光南	山陽女子
8.(S41)	関西	山陽女子	38.(H8)	玉野光南	山陽女子
9.(S42)	関西	山陽女子	39.(H9)	玉野光南	山陽女子
10.(S43)	関西	山陽女子	40.(H10)	玉野光南	山陽女子
11.(S44)	倉敷工業	山陽女子	41.(H11)	関西	山陽女子
12.(S45)	倉敷工業	山陽女子	42.(H12)	関西	就実
13.(S46)	関西	山陽女子	43.(H13)	関西	就実
14.(S47)	金光学園	山陽女子	44.(H14)	玉野光南	就実
15.(S48)	金光学園	井原	45.(H15)	関西	山陽女子
16.(S49)	関西	山陽女子	46.(H16)	関西	就実
17.(S50)	関西	倉敷商業	47.(H17)	関西	就実
18.(S51)	関西	山陽女子	48.(H18)	関西	就実
19.(S52)	倉敷工業	山陽女子	49.(H19)	関西	就実
20.(S53)	関西	山陽女子	50.(H20)	関西	就実
21.(S54)	倉敷工業	山陽女子	51.(H21)	倉敷工業	就実
22.(S55)	関西	就実	52.(H22)	倉敷工業	就実
23.(S56)	関西	山陽女子	53.(H23)	関西	就実
24.(S57)	倉敷工業	就実	54.(H24)	関西	就実
25.(S58)	関西	山陽女子	55.(H25)	関西	就実
26.(S59)	倉敷工業	山陽女子	56.(H26)	関西	就実
27.(S60)	倉敷工業	就実	57.(H27)	関西	山陽女子
28.(S61)	関西	山陽女子	58.(H28)		
29.(S62)	関西	山陽女子	59.(H29)		
30.(S63)	関西	就実	60.(H30)		