

# 平成29年度全日本卓球選手権大会

(ジュニアの部)

岡山県予選会

主 催：岡 山 県 卓 球 協 会

共 催：岡 山 県 高 体 連 卓 球 部

期 日：平 成 2 9 年 9 月 2 日 ( 土 )

会 場：ジップアリーナ岡山(岡山県総合グラウンド体育館)

# 大会次第

## 1. 開会式

- (1) 役員選手整列
- (2) 開会宣言  
高体連卓球部専門委員長
- (3) 開会の挨拶  
高体連卓球部長
- (4) 競技上の注意 審判長

## 2. 競技開始

## 3. 閉会式

- (1) 成績発表 審判長 藤井 進
- (2) 閉会の挨拶  
高体連卓球部長 上林 栄一
- (3) 閉会宣言  
高体連卓球部副委員長 松浦 一

# 大会役員

|        |                   |                  |
|--------|-------------------|------------------|
| 名誉会長   | 岡山県卓球協会名誉会長       | 戸村 彰孝            |
| 名誉副会長  | 岡山県卓球協会名誉副会長      | 吉田 隆行            |
| 会長     | 岡山県卓球協会会長         | 宮崎 保正            |
| 副会長    | 岡山県卓球協会副会長        | 上林 栄一            |
|        | //                | 平松 正志            |
|        | //                | 大森 広志            |
|        | //                | 瀬田 幸人            |
| 大会委員長  | 岡山県卓球協会理事長        | 河本 充昭            |
| 大会副委員長 | 岡山県卓球協会副理事長       | 福井 秀晃            |
|        | //                | 加藤 慎一            |
|        | //                | 高森 英郎            |
|        | //                | 水野 妙子            |
|        | //                | 丸川 真一            |
| 総務委員長  | 岡山県卓球協会           | 上原 明恵            |
| 総務副委員長 | //                | 住田 成穂            |
| 審判長    | (公財)日本卓球協会公認レフェリー | 藤井 進             |
| 副審判長   | (公財)日本卓球協会公認レフェリー | 水野 大             |
| 大会委員   | 西岡 修              | 多田 和史            |
|        | 小藤 恵子             | 桐野 博史            |
|        | 丸山 公男             | 黒川 昇             |
|        | 松浦 一              | 中島 美代子           |
|        | 上田 正              | 榎田 利晃            |
|        | 鶴川 明子             | 水野 大             |
|        | 福井 領              | 羽賀 慎一郎           |
|        | 奥田 良太郎            | 祢屋 康介            |
|        | 小笠 滉貴             | 吉見 有加子           |
|        | 小西 俊光             |                  |
|        | 岡山県高体連卓球専門部 専門委員  | 岡山県中体連卓球専門部 専門委員 |

## 《 全国大会について 》

◎ 天皇杯・皇后杯 全日本卓球選手権大会 (一般・ジュニアの部)

期日：平成30年1月15日(月) ～ 21日(日)

会場：東京体育館 (〒151-0051渋谷区千駄ヶ谷1-17-1 TEL (03-5474-2112))

## 《 代表数について 》

① ジュニア男子シングルス(JB) 4名

② ジュニア女子シングルス(JG) 4名

## 《 全国大会推薦出場選手 》

① 村田 咲紀 (山陽女子高校)

ジュニア男子シングルス (1)

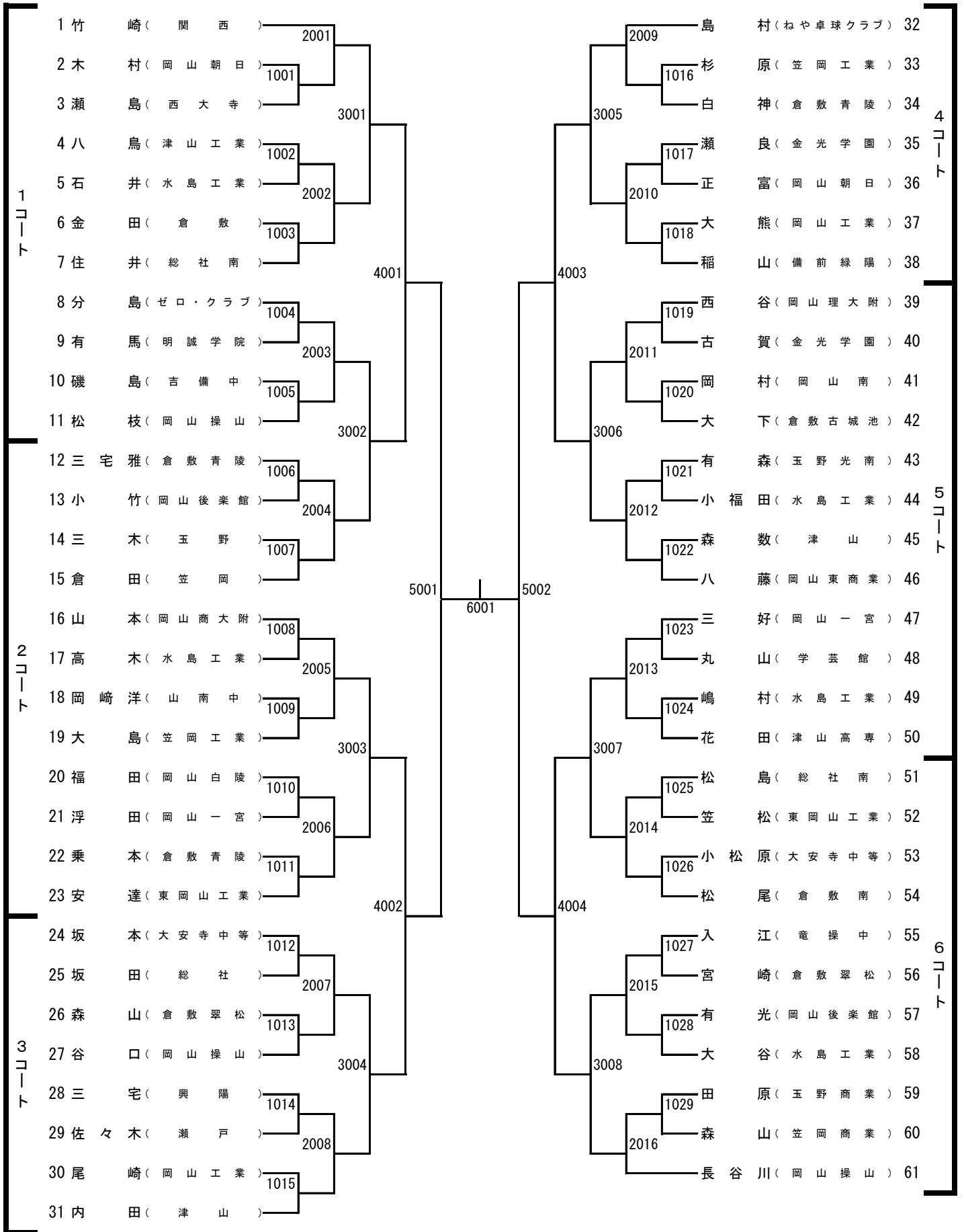

ジュニア男子シングルス (2)

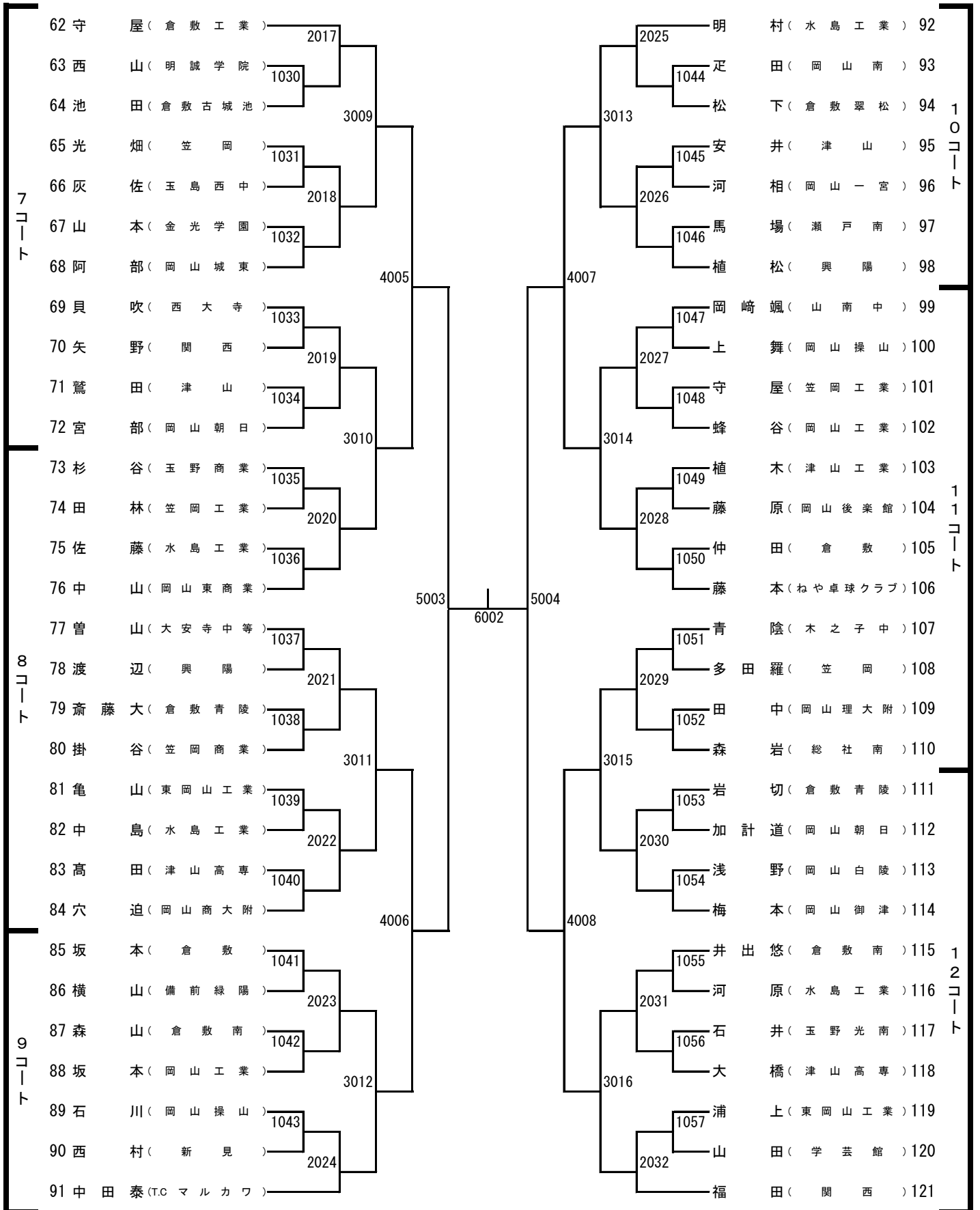

ジュニア男子シングルス (3)

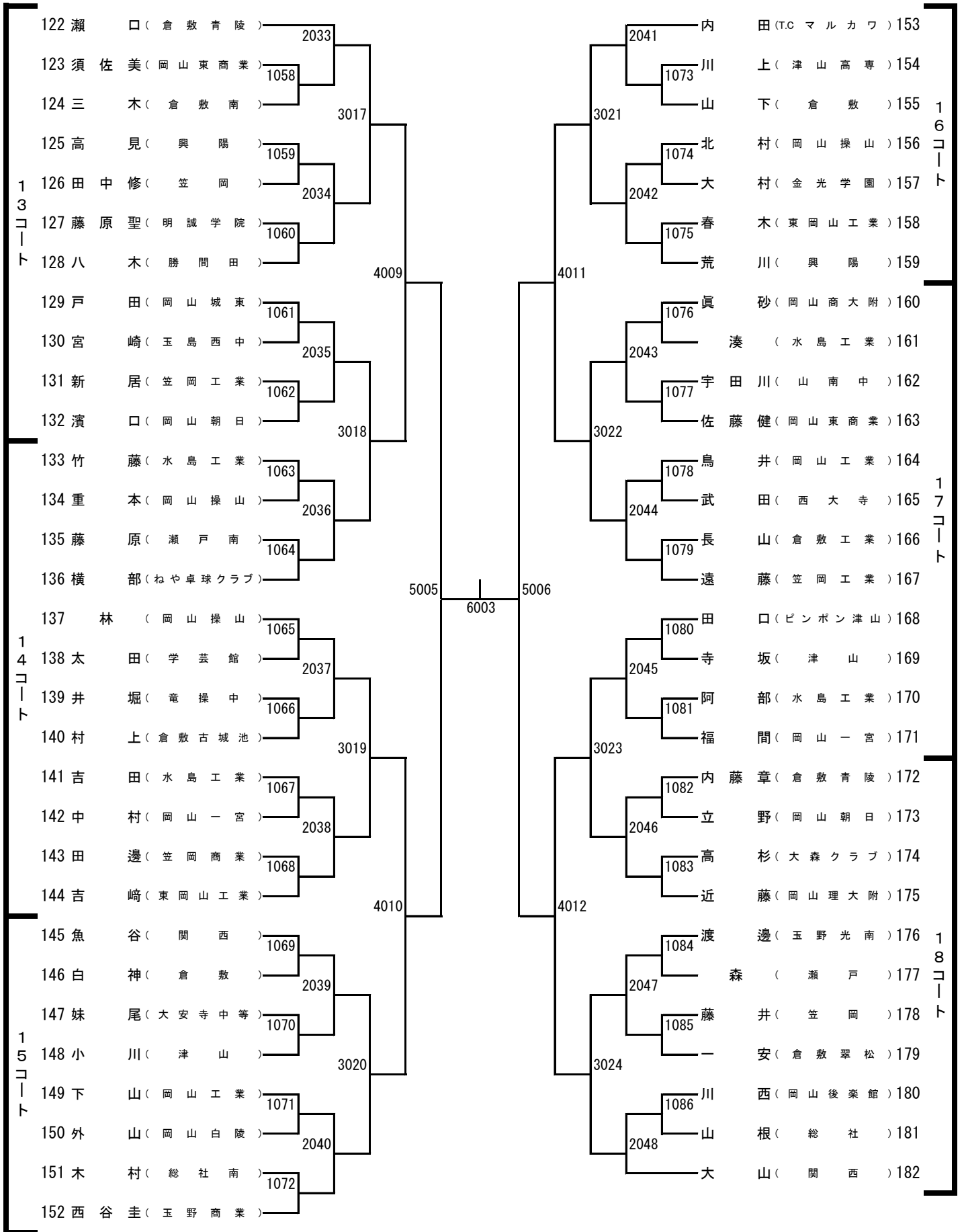

ジュニア男子シングルス (4)

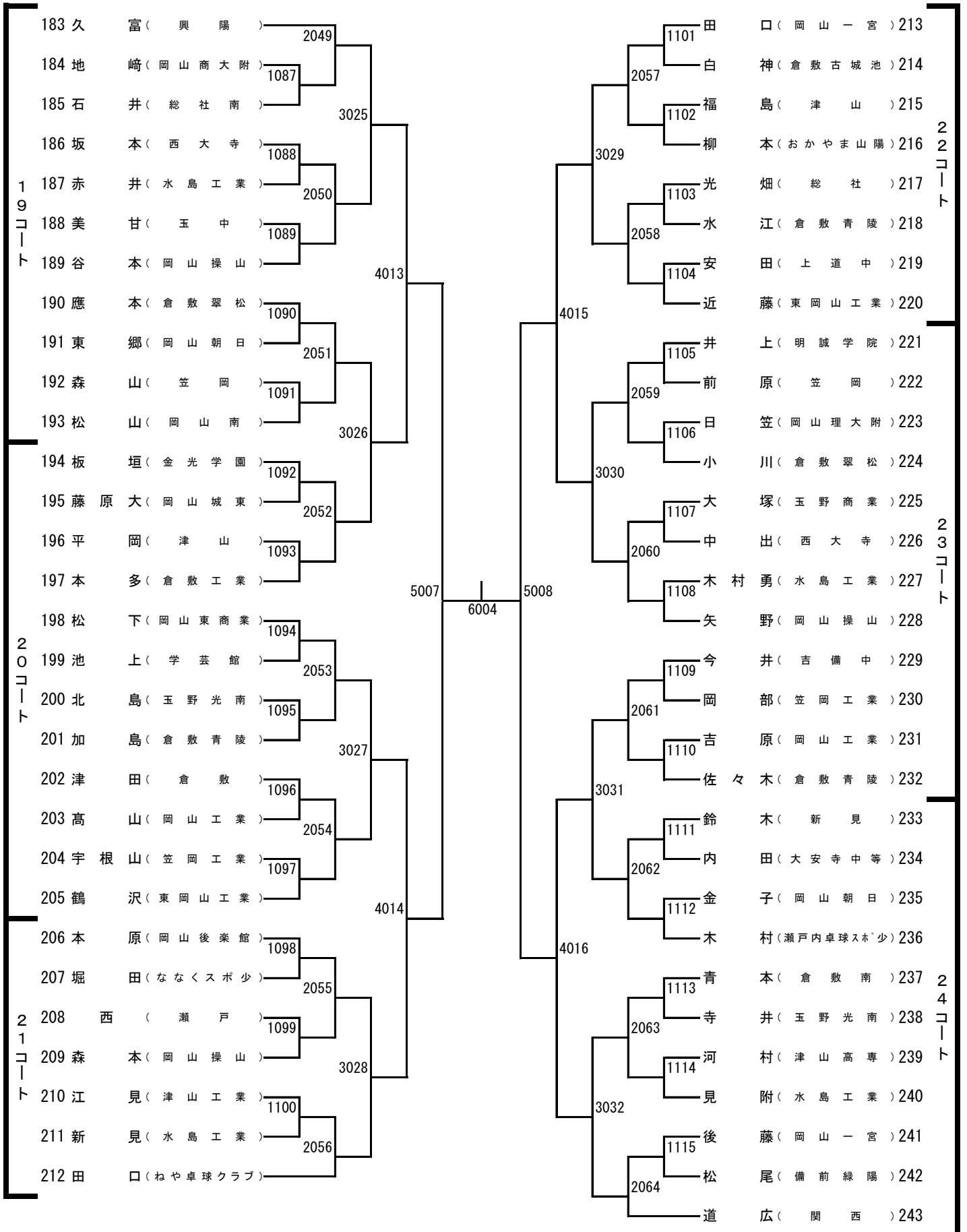

ジュニア男子シングルス (5)

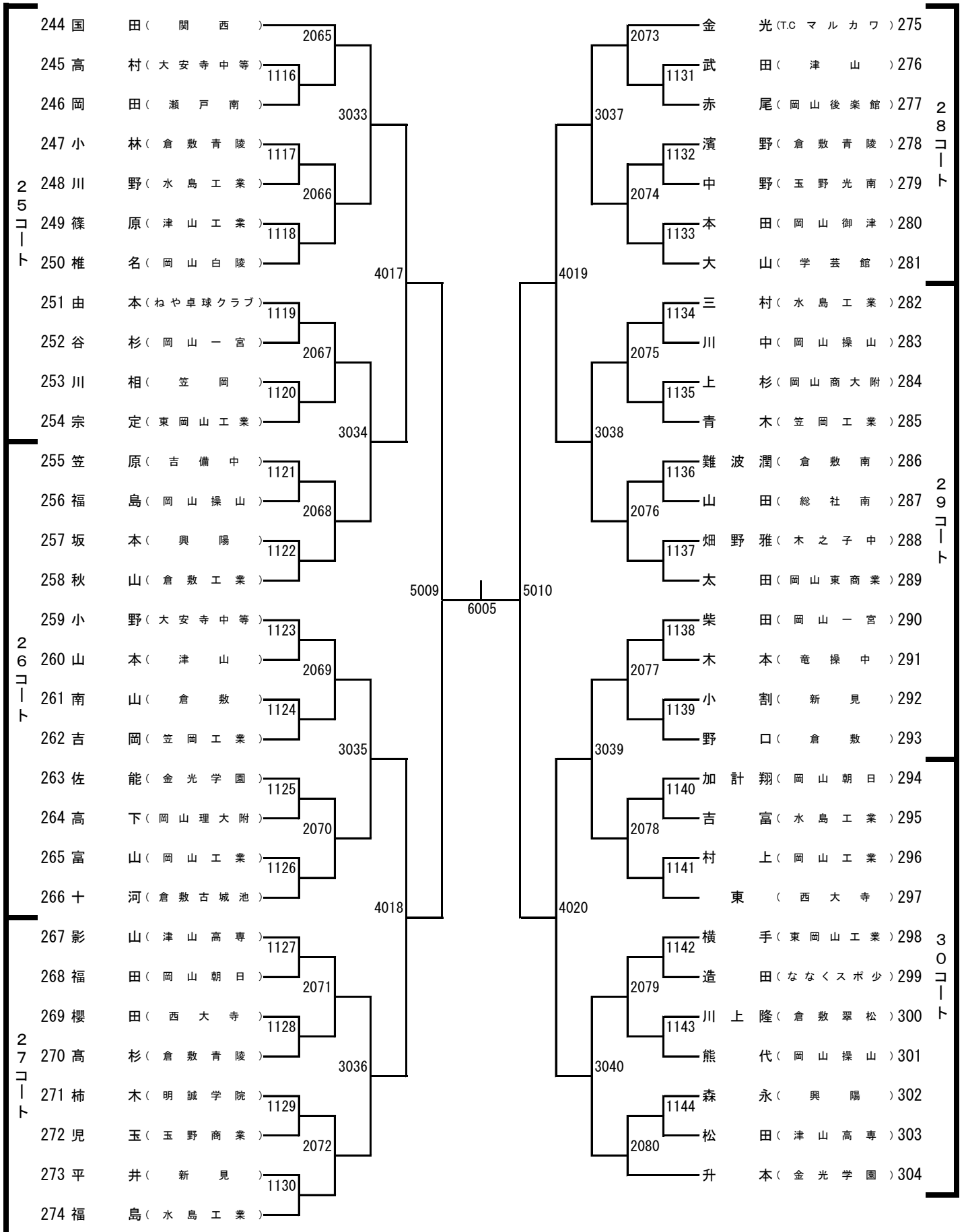

ジュニア男子シングルス (6)

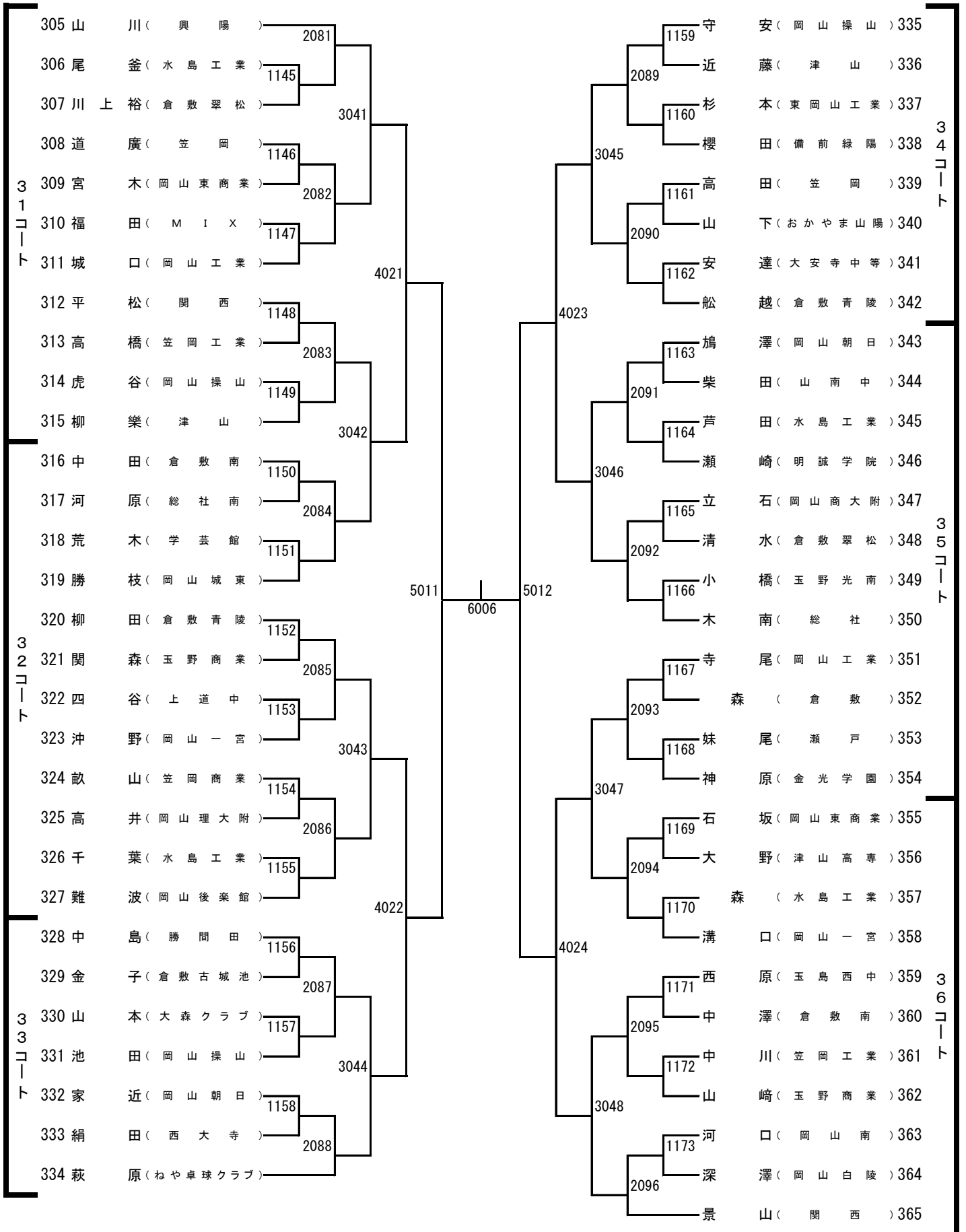



ジュニア男子シングルス (7)

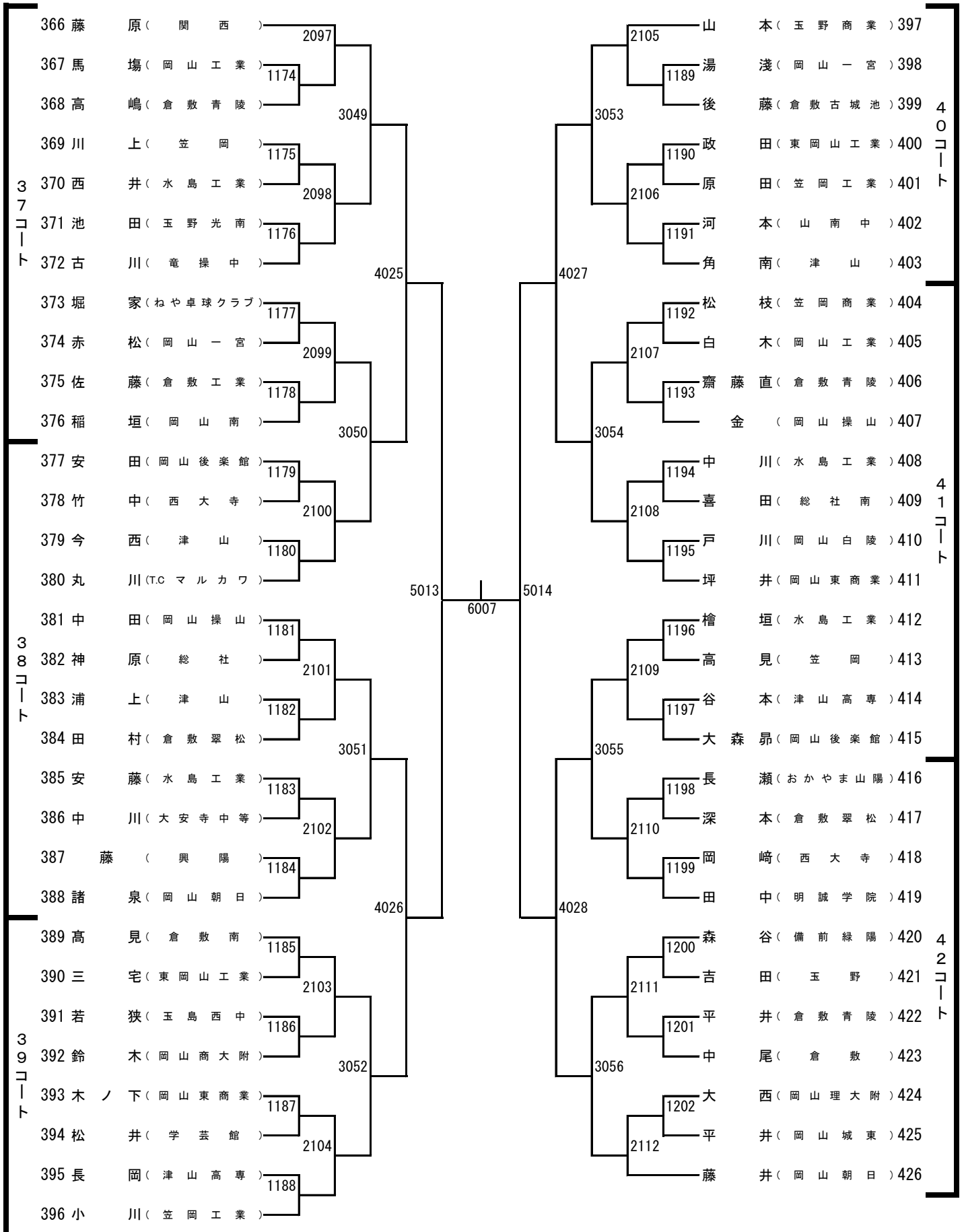

ジュニア男子シングルス (8)

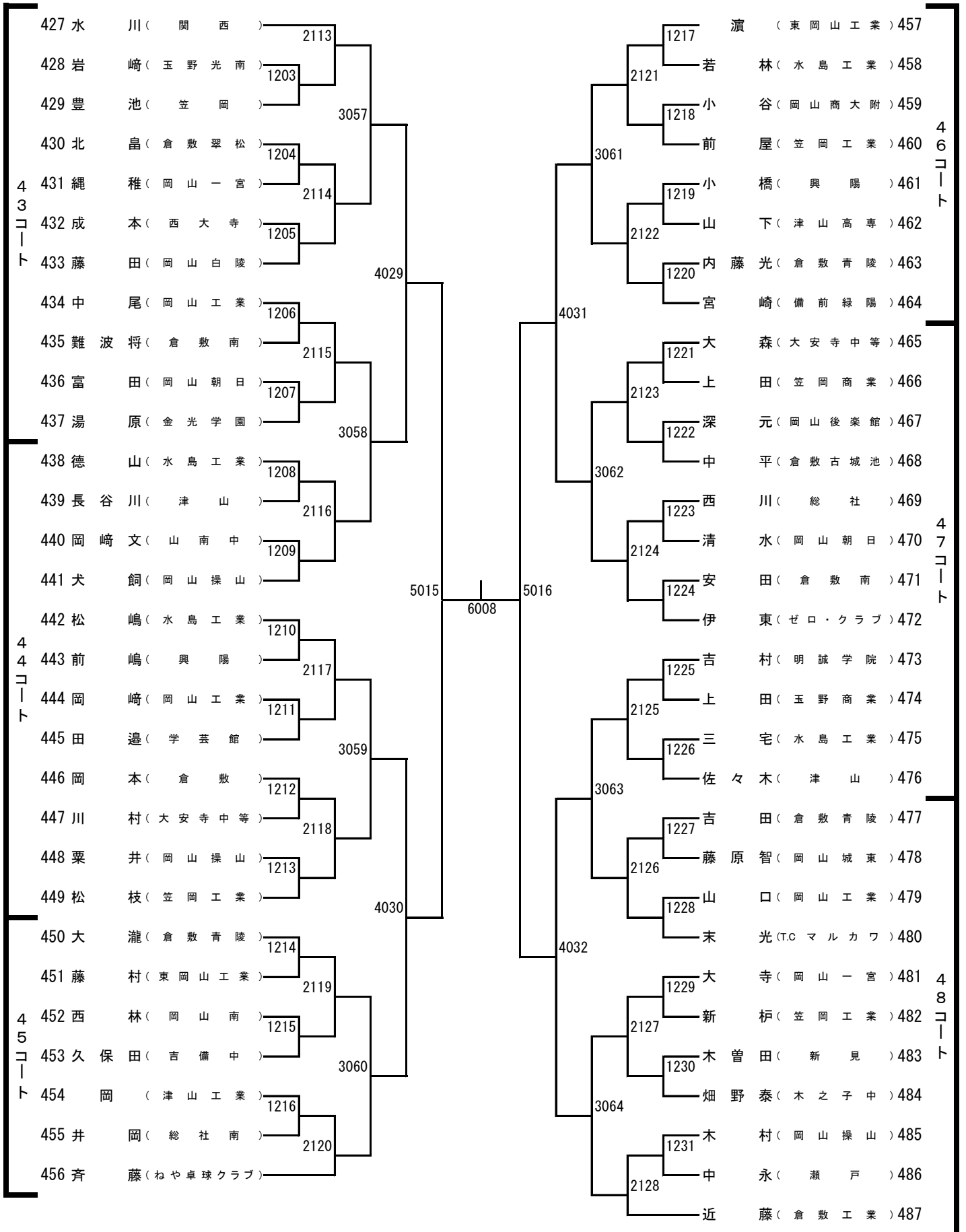

ジュニア女子シングルス (1)

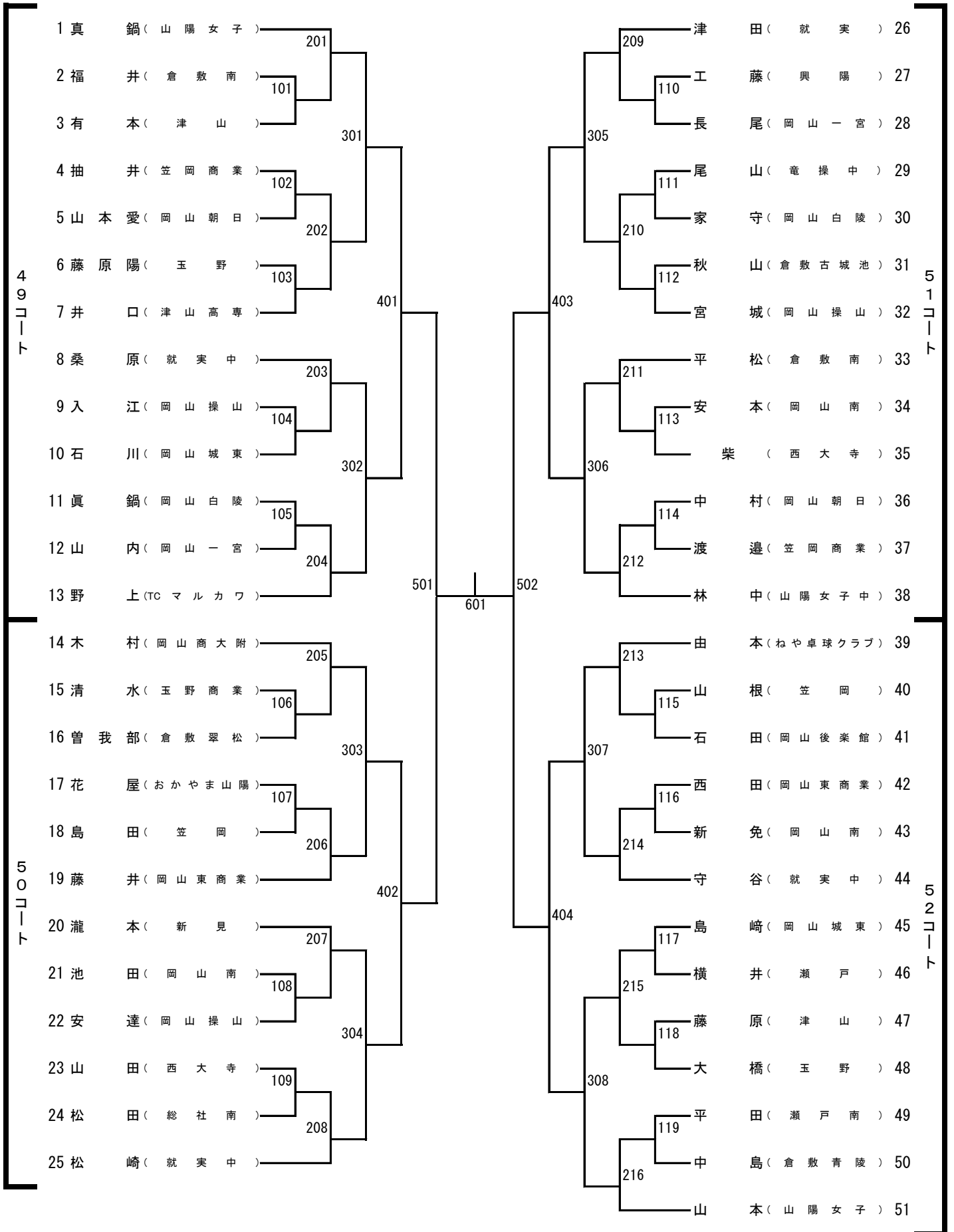

ジュニア女子シングルス (2)

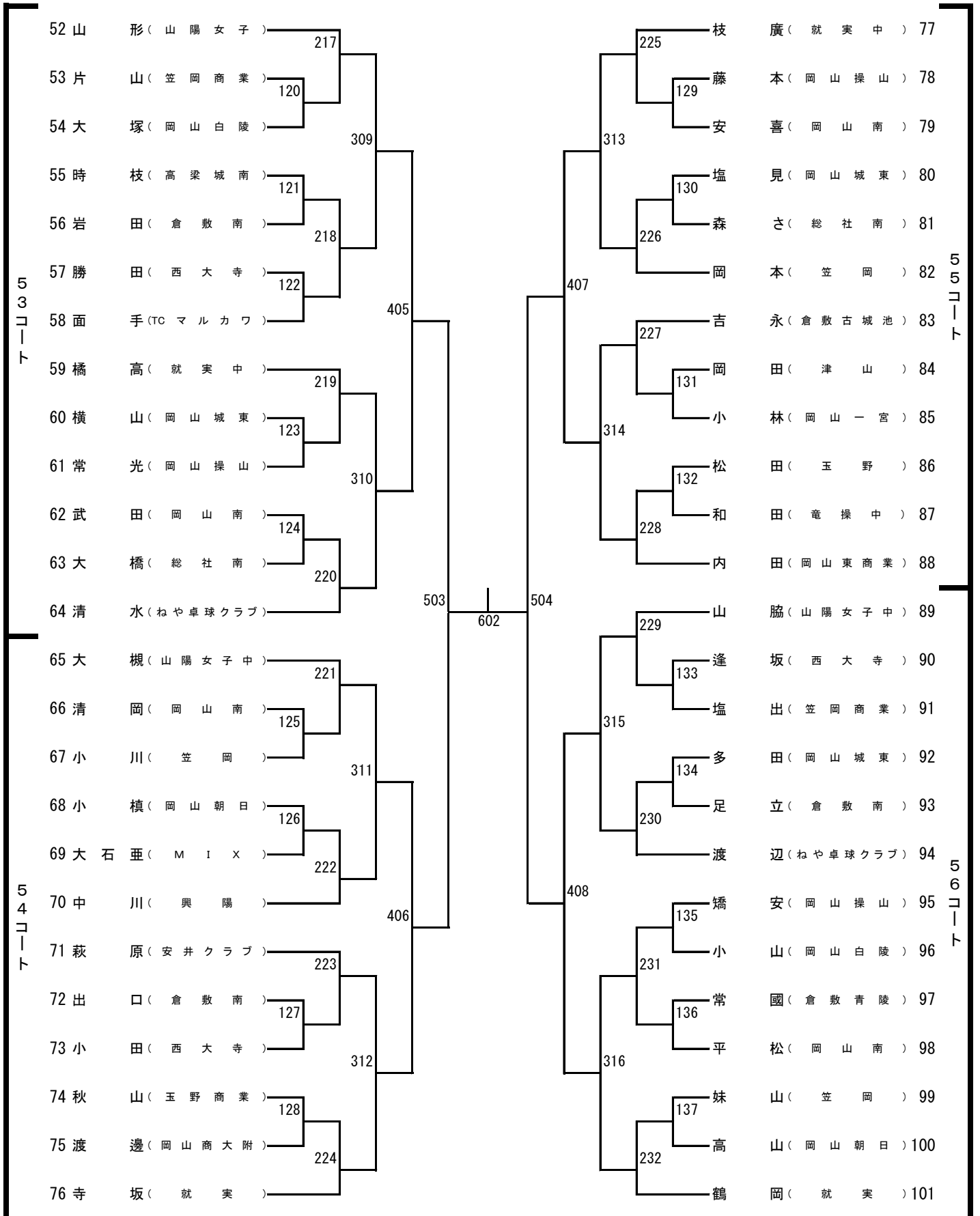

ジュニア女子シングルス (3)

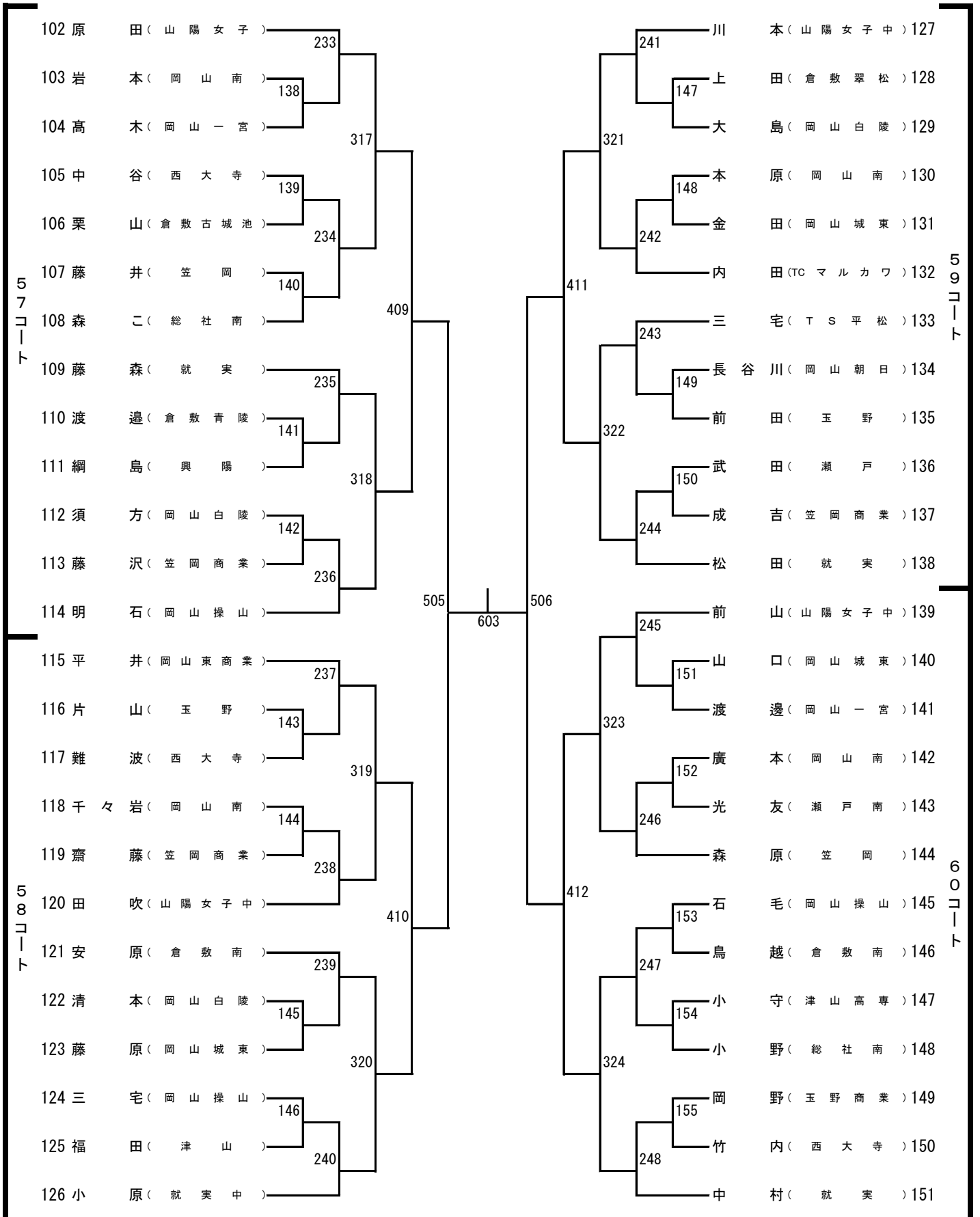

ジュニア女子シングルス (4)

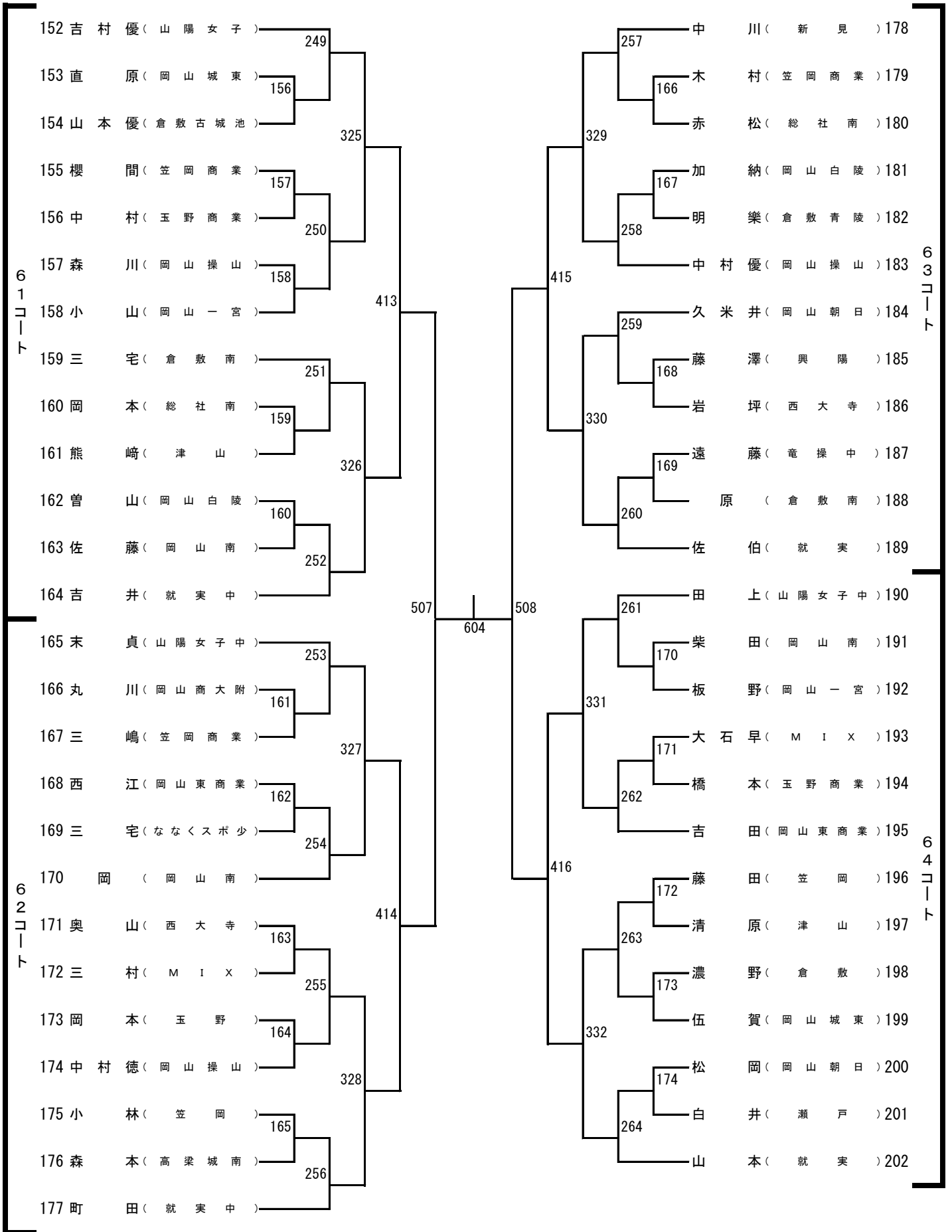

# ジップアリーナ岡山会場図

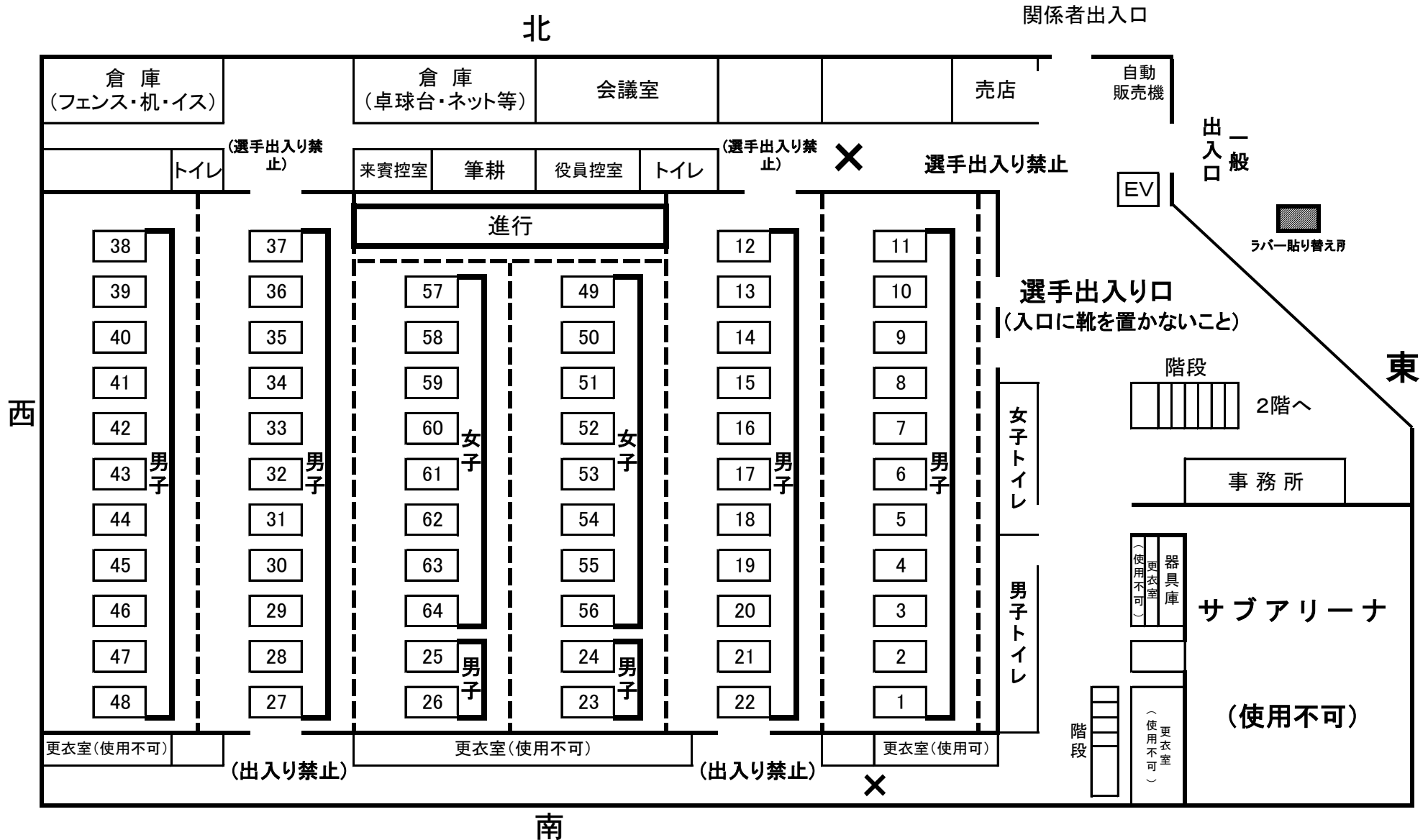

※北側の通路は役員・引率者専用です。選手は東側の扉から出入りしてください。  
 ※アリーナ以外は全て下足専用です。体育館シューズのまま、ロビーや観客席へ行かないようにお願いします。  
 (アリーナに入るときは、必ず下足を袋に入れて持ち入ってください。)