

令和3年度
第49回全国高等学校選抜卓球大会
(シングルス2部)
岡山県予選会

期 日： 令和4年1月10日(月)

会 場： シップアリーナ岡山

主 催： 岡山県高体連卓球部
(URL <http://www.okakoutaku.com>)

岡山県卓球協会
(URL <http://www.okayama-tta.net>)

大会次第

1. 開会式

(1) 役員選手整列

(2) 開会宣言

高体連卓球部専門委員長 加藤 慎一

(3) 開会の挨拶

高体連卓球部長 石下 義久

(4) 競技上の注意 審判長 藤井 進

2. 競技開始

3. 閉会式

(1) 成績発表 審判長 藤井 進

(2) 表彰

(3) 閉会の挨拶

高体連卓球部部长 石下 義久

(4) 閉会宣言

高体連卓球部副委員長 松浦 一

大会役員

大会会長	岡山県高体連卓球部部长	石下 義久 (津山商業)
大会副会長	岡山県高体連卓球部副部长	阪谷 誠 (倉敷古城池)
//	//	向井 一郎 (玉島商業)
//	//	真鍋 敏之 (笠岡商業)
大会委員長	岡山県高体連卓球部委員長	加藤 慎一 (倉敷天城)
大会副委員長	岡山県高体連卓球部副委員長	松浦 一 (玉野)
//	//	藤井 進 (岡山工業)
//	岡山県卓球協会理事長	加藤 慎一
審判長	岡山県高体連卓球部委員	藤井 進 (岡山工業)
副審判長	岡山県高体連卓球部委員	水野 大一 (金光学園)
総務委員長	吉川 昌和 (水島工業)	
総務委員	岡 宣之 (和気閑谷)	田野 雅人 (岡山芳泉) 磯本 貴志 (倉敷天城)
	別所 琴美 (岡山城東)	中川 広宣 (岡山東商) 大道 晃平 (市立玉島)
男子競技委員長	久戸瀬 隆之 (総社南)	
男子競技副委員長	柏 幸浩 (関西)	
男子競技委員	岡崎 信雄 (岡山操山)	多賀 美聡 (東岡山工業) 齋藤 靖夫 (倉敷商業)
	萩原 卓己 (倉敷工業)	杉本 貢 (倉敷工業) 土居 延次 (水島工業)
	畑 英幸 (倉敷翠松)	住田 成穂 (倉敷) 加藤 学 (津山高専)
女子競技委員長	柴田 純一郎 (倉敷青陵)	
女子競技副委員長	安田 征弘 (就実)	
女子競技委員	内田 欣吾 (岡山東商)	天野 裕治 (玉野商工) 田代 祐大 (山陽学園)
	高田 浩一 (岡山商大附)	清水 英宗 (岡山白陵) 沼野 義和 (瀬戸南)
	平松 晃一 (総社南)	仲達 大輔 (津山) 渡辺 紀一郎 (美作)
会場係	各校監督	

学年別大会タイムテーブル

コート	10:00～	12:30～	13:30～	14:00～	14:30～	15:00～	15:30～	16:00～		
1			BS4001							
2	BS 1枚目 3回戦 まで	GS 1枚目 2回戦 まで	BS4002	BS5001						
3			BS4003							
4			BS4004	BS5002						
5			BS4005							
6			BS4006	BS5003			片付			
7			BS4007							
8			BS4008	BS5004						
9	BS 2枚目 3回戦 まで	GS 2枚目 2回戦 まで	BS4009							
10			BS4010	BS5005						
11			BS4011							
12			BS4012	BS5006						
13			BS4013							
14			BS4014	BS5007						
15			BS4015				BS6001			
16	BS 3枚目 3回戦 まで	GS 2枚目 2回戦 まで	BS4016	BS5008						
17			BS4017			BS6002	片付			
18			BS4018	BS5009						
19			BS4019				BS6003			
20			BS4020	BS5010						
21			BS4021				BS6004			
22			BS4022	BS5011						
23	BS 4枚目 3回戦 まで	GS 2枚目 2回戦 まで	BS4023			BS6005				
24			BS4024	BS5012			BS7001	BS準決勝	BS決勝	
25			BS4025				BS6006			
26			BS4026	BS5013				BS7002	BS準決勝	GS決勝
27			BS4027				BS6007			
28			BS4028	BS5014				BS7003	GS準決勝	
29			BS4029				BS6008			
30	BS4030	BS5015				BS7004	GS準決勝			
31	BS 5枚目 3回戦 まで	GS 3枚目 2回戦 まで	BS4031							
32			BS4032	BS5016						
33			GS301	GS401						
34			GS302							
35			GS303	GS402				GS601		
36			GS304				GS501			
37			GS305	GS403				GS602		
38	GS306				GS502					
39	GS307	GS404				GS603				
40	GS308				GS503					
41	GS309	GS405				GS604				
42	GS310				GS504					
43	GS311	GS406								
44	GS312				GS505					
45	GS313	GS407								
46	GS314				GS506					
47	GS315	GS408								
48	GS316				GS507					
49	GS317	GS409								
50	GS318				GS508					
51	GS319	GS410								
52	GS320									
53	GS321	GS411								
54	GS322									
55	GS323	GS412								
56	GS324									
57	GS325	GS413								
58	GS326									
59	GS327	GS414								
60	GS328				片付					
61	GS329	GS415								
62	GS330									
63	GS331	GS416								
64	GS332									

最後に敗退した男子選手は女子1回戦の審判があります。

最後に敗退した女子選手は男子4回戦・女子3回戦の審判があります。

ジップアリーナ岡山会場図(学年別シングルス)

進行席 机8・イス24

主任1~8 机1・イス4

コート主任は基本4人です

控室1・2 役員控室 控室3・4 顧問控室

関係者出入口

休憩に使って下さい。

北

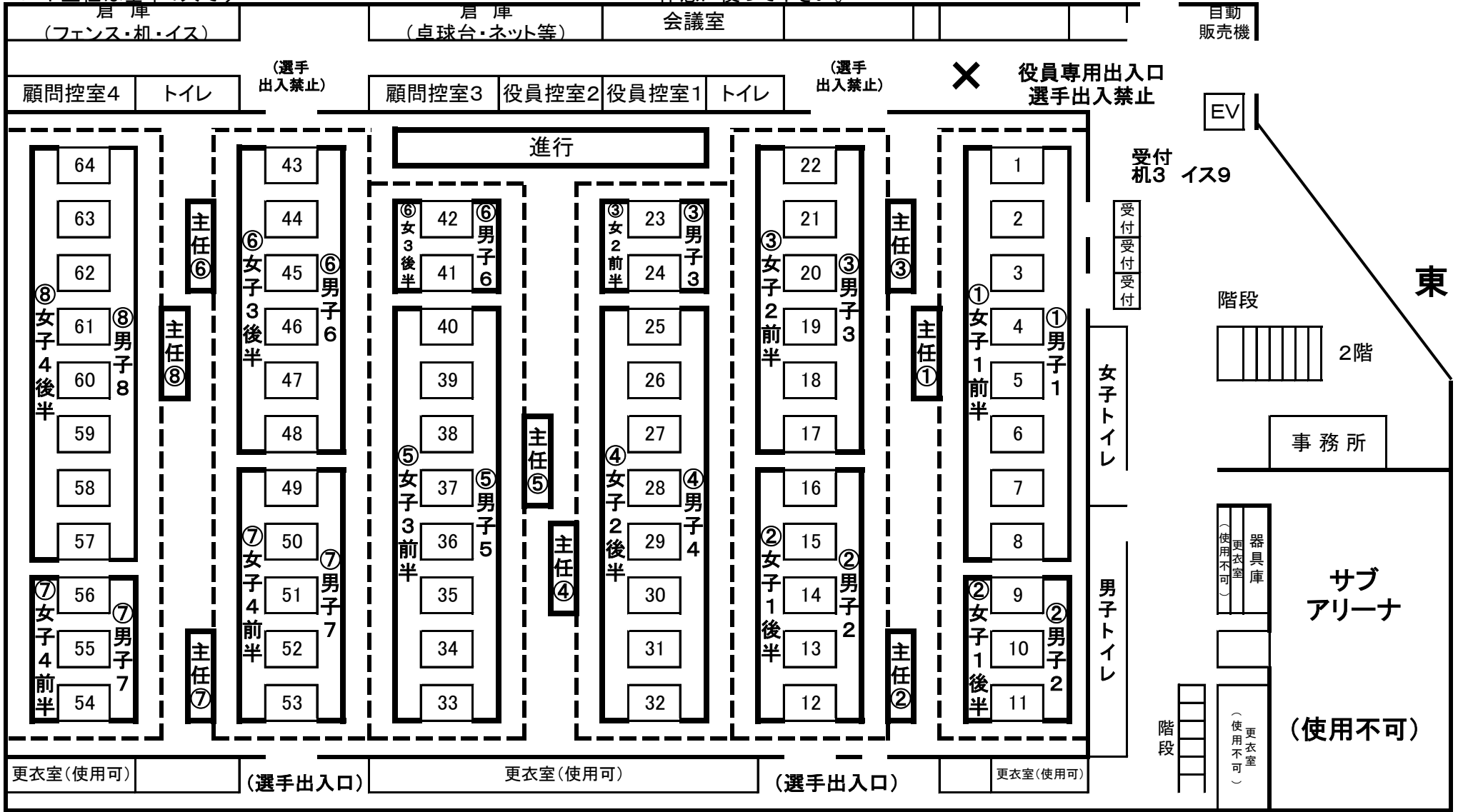

南

主任①1~8コート, 主任②9~16, 主任③17~24, 主任④25~32, 主任⑤33~40, 主任⑥41~48, 主任⑦49~56, 主任⑧57~64コート

女子2回戦終了後に、コート主任の机と椅子をコート主任で片付お願いします。

男子シングルス (1)

1~3回戦 10:00~
4回戦以降 13:30~

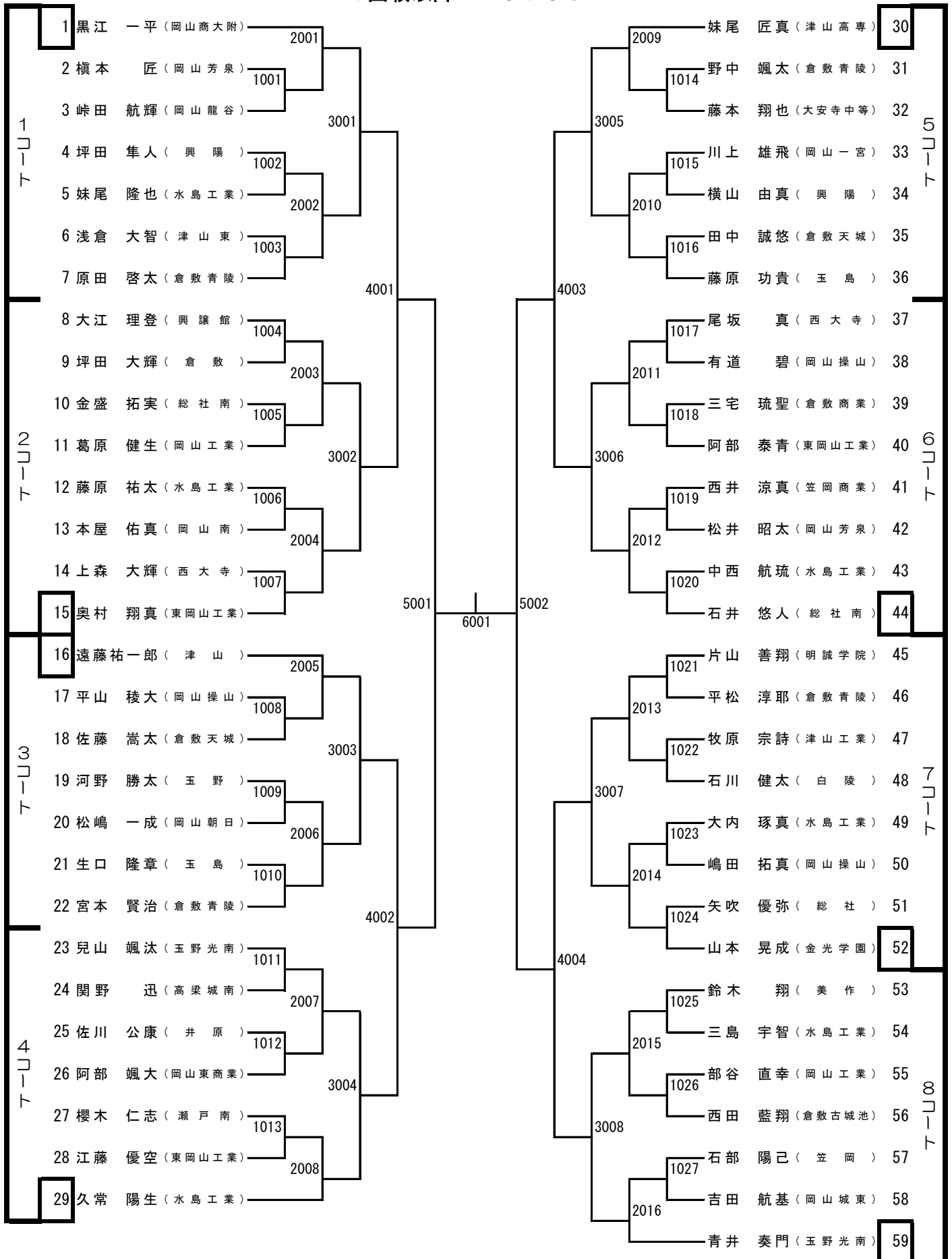

男子シングルス (2)

1~3回戦 10:00~
4回戦以降 13:30~

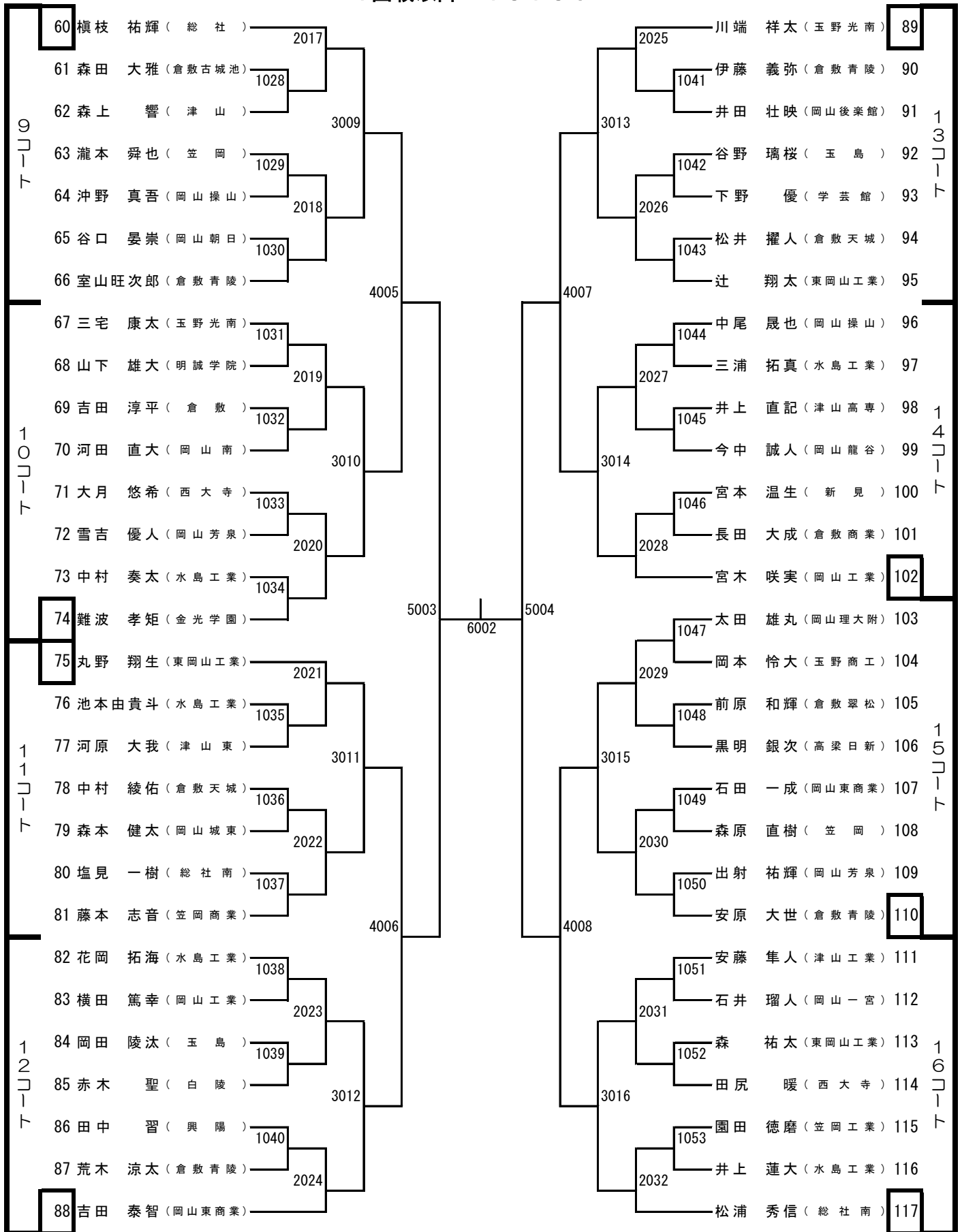

男子シングルス (3)

1~3回戦 10:00~
4回戦以降 13:30~

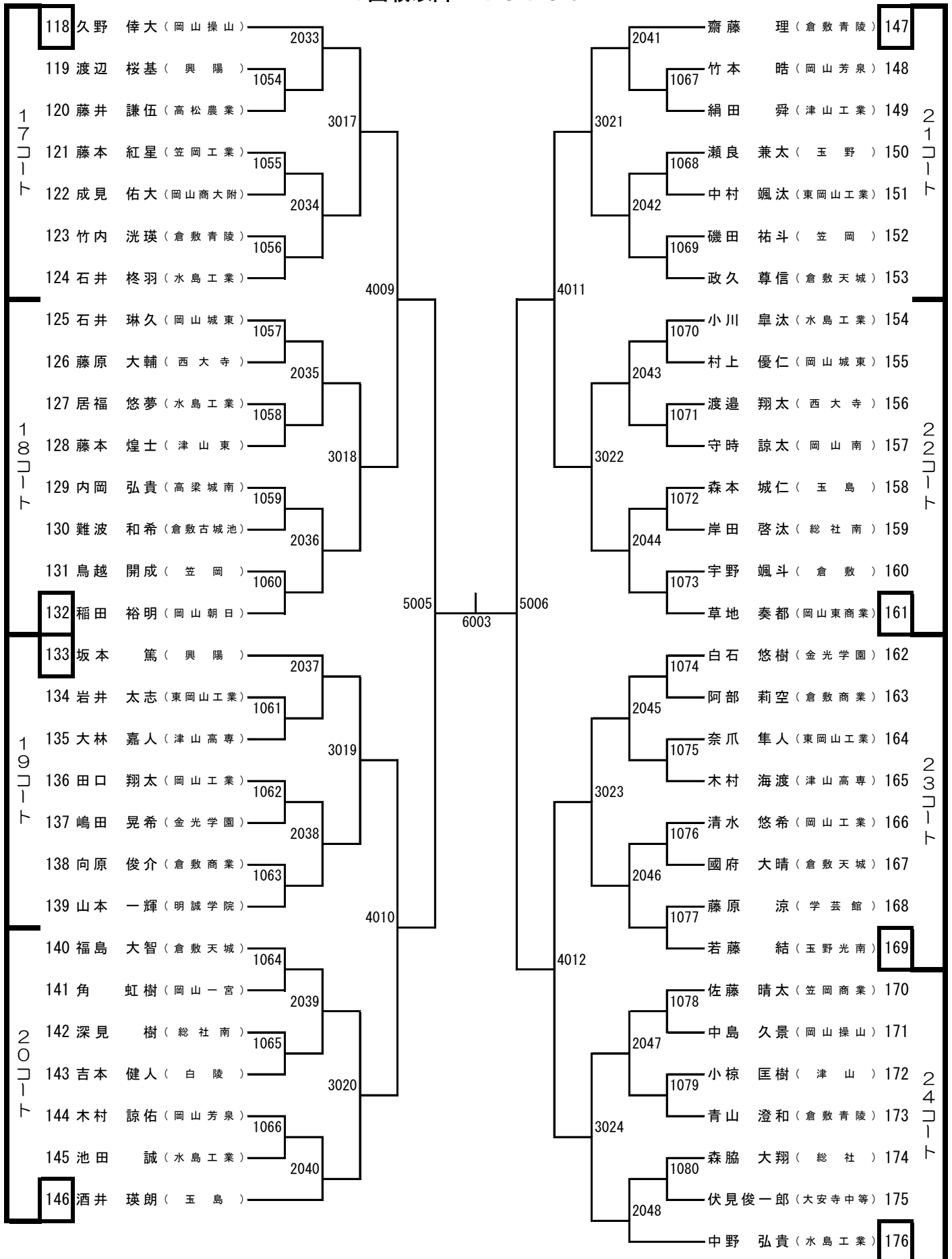

男子シングルス (4)

1~3回戦 10:00~
4回戦以降 13:30~

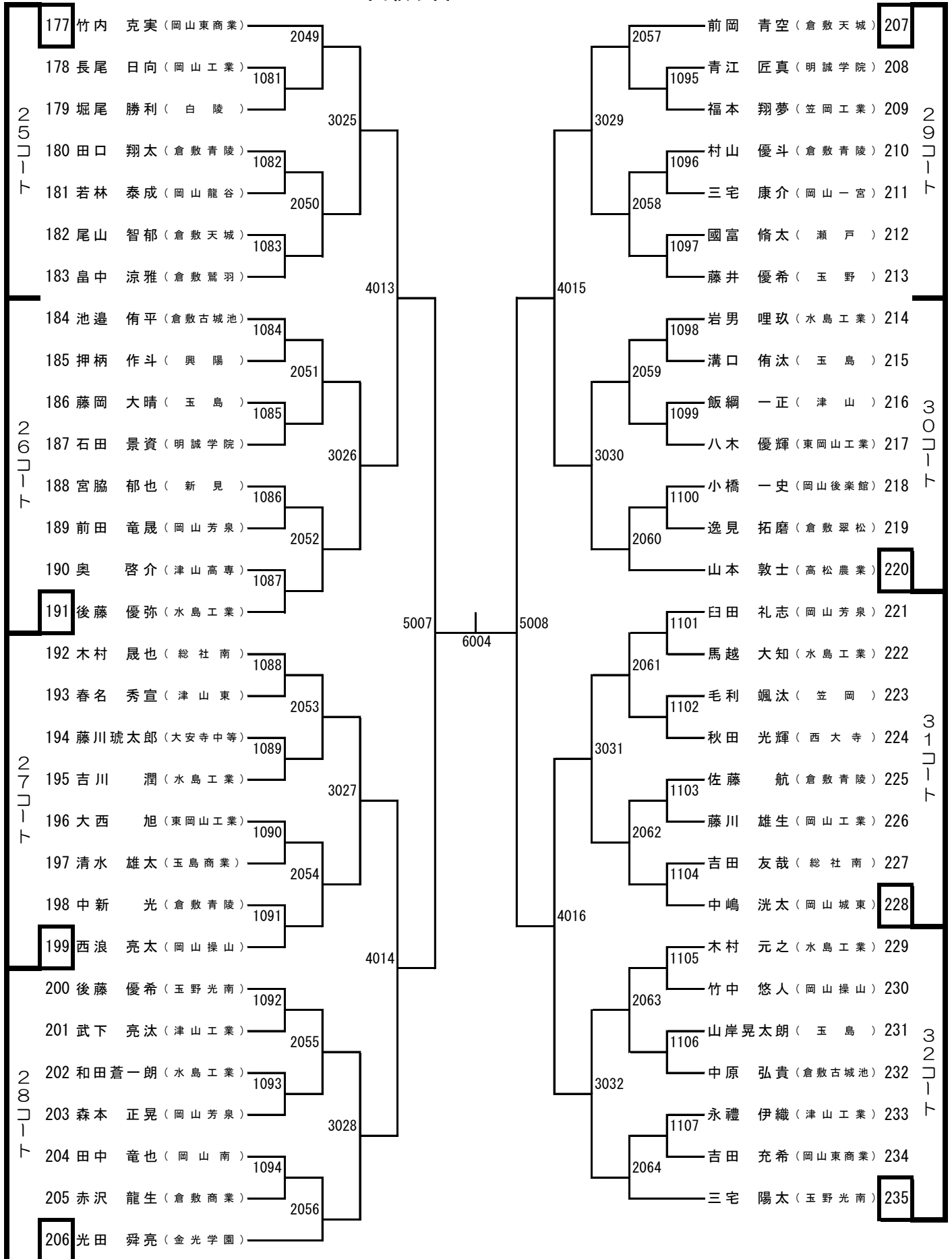

男子シングルス (5)

1~3回戦 10:00~
4回戦以降 13:30~

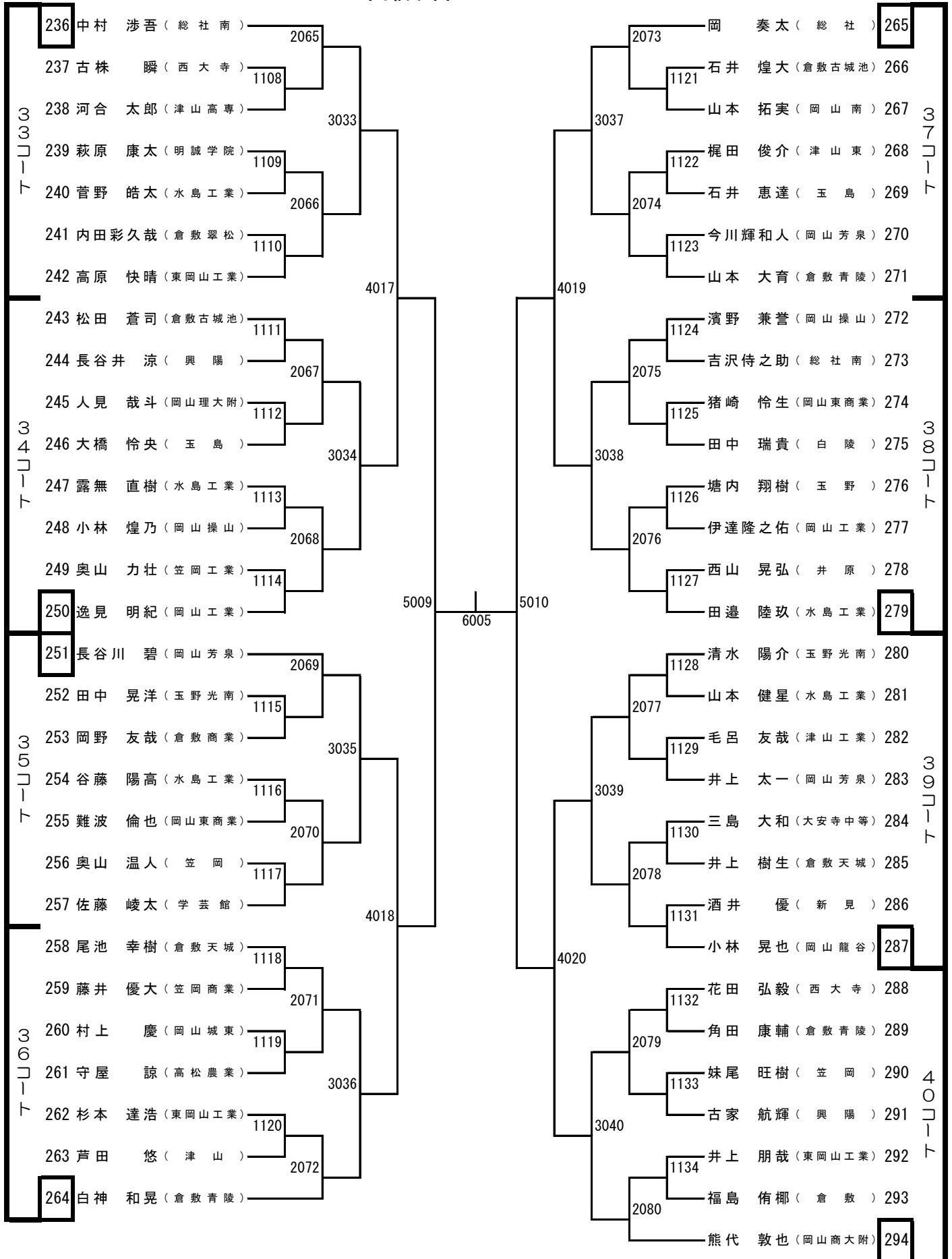

男子シングルス (6)

1~3回戦 10:00~
4回戦以降 13:30~

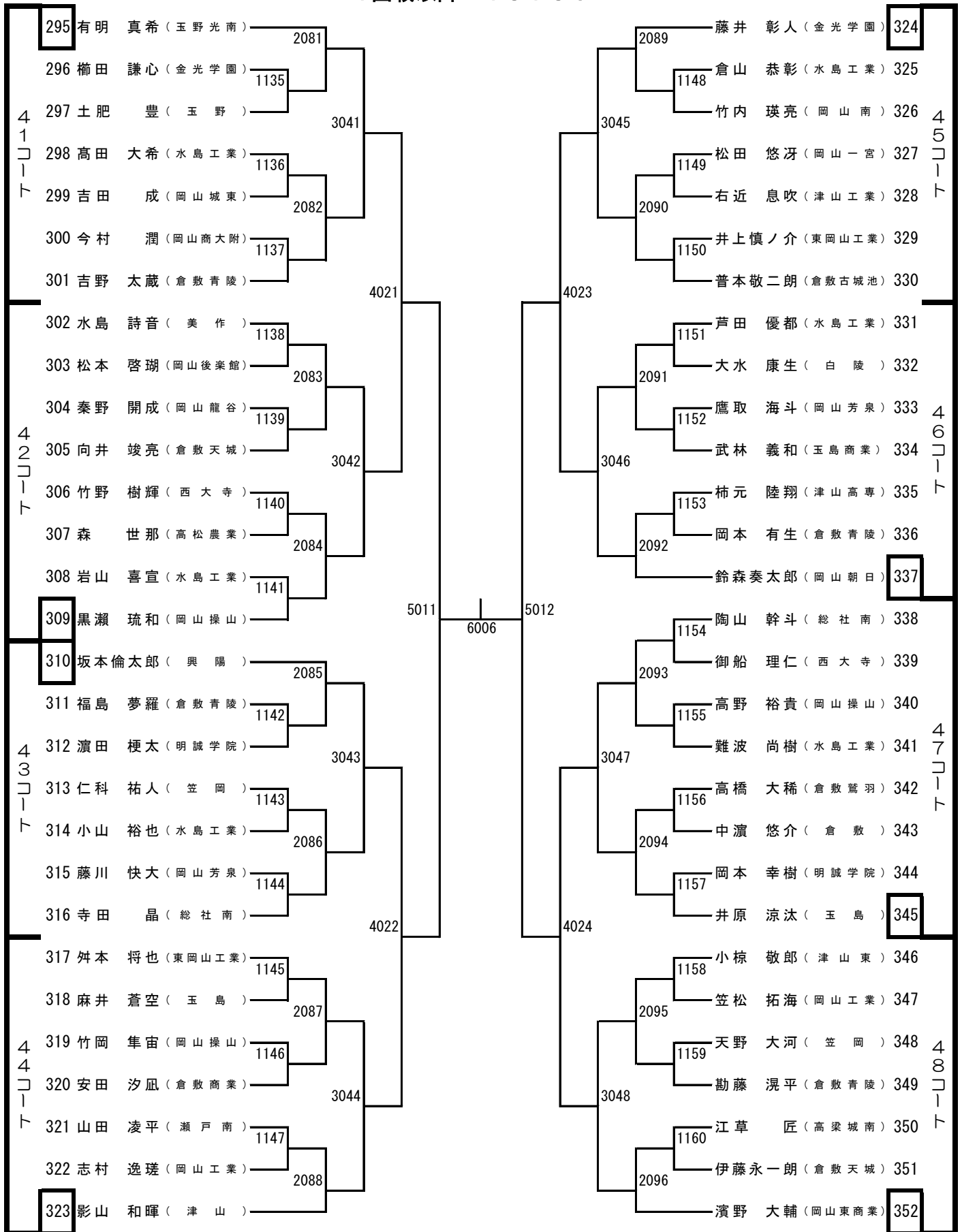

男子シングルス (7)

1~3回戦 10:00~
4回戦以降 13:30~

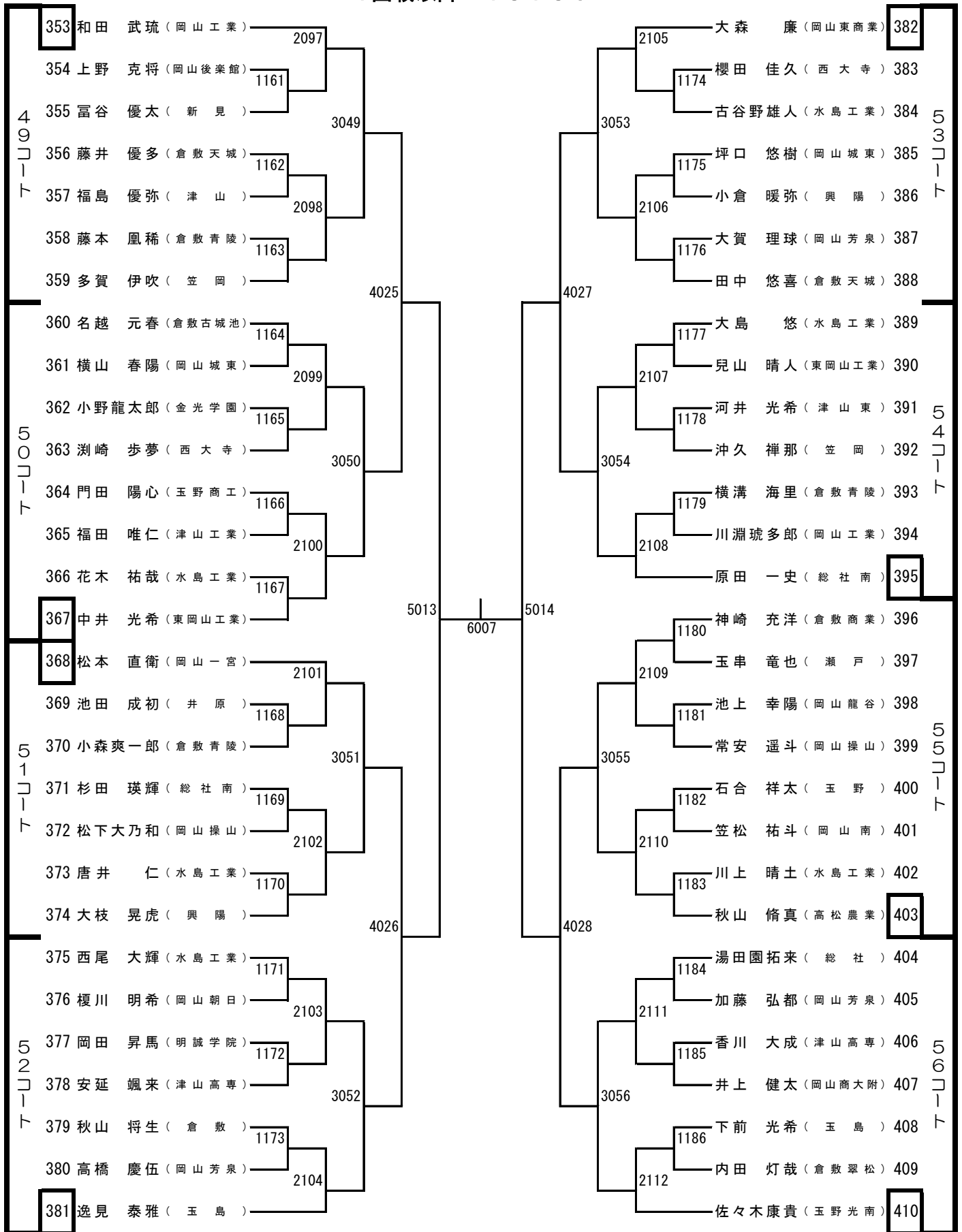

男子シングルス (8)

1~3回戦 10:00~
4回戦以降 13:30~

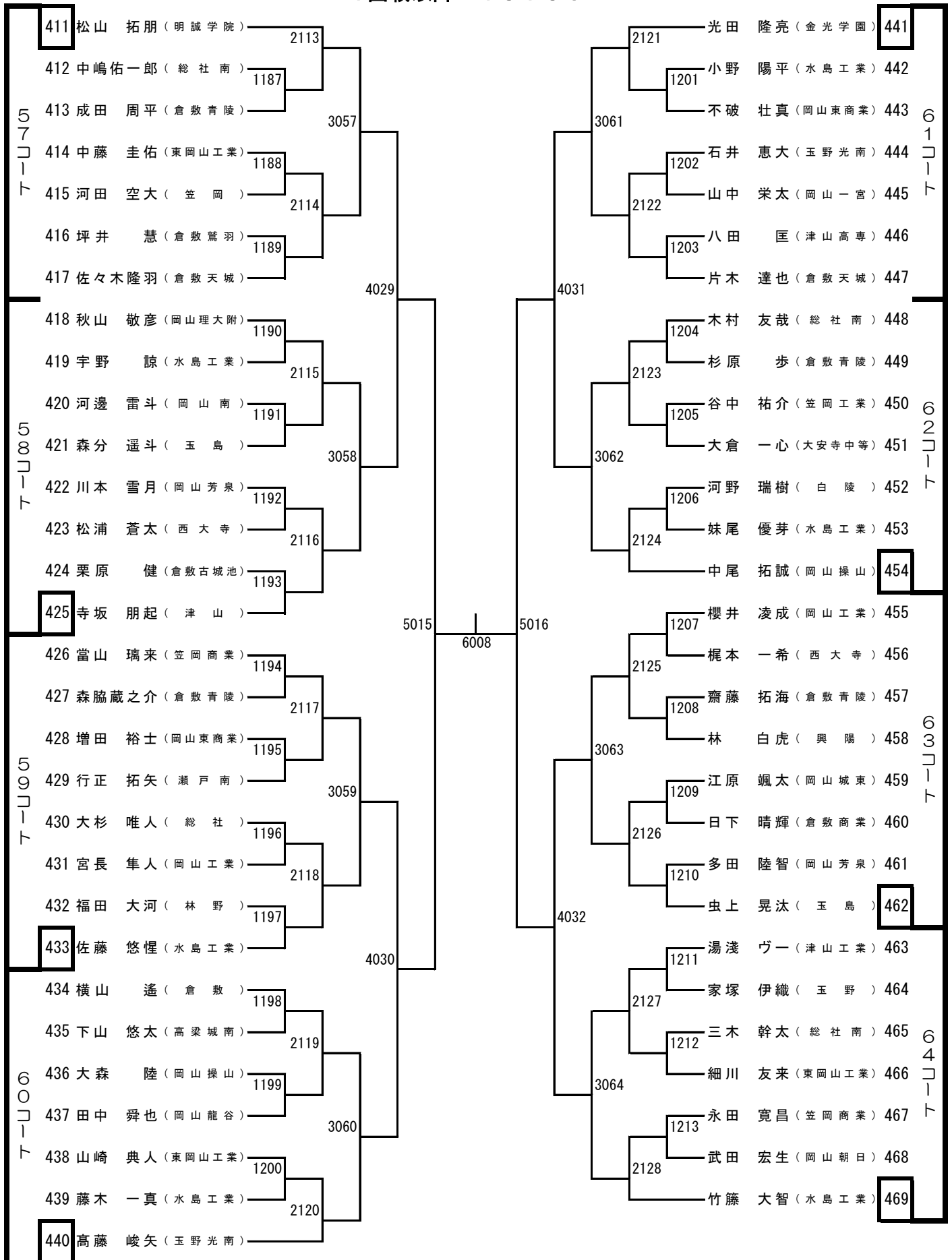

女子シングルス (1)

1~2回戦 12:30~
3回戦以降 13:30~

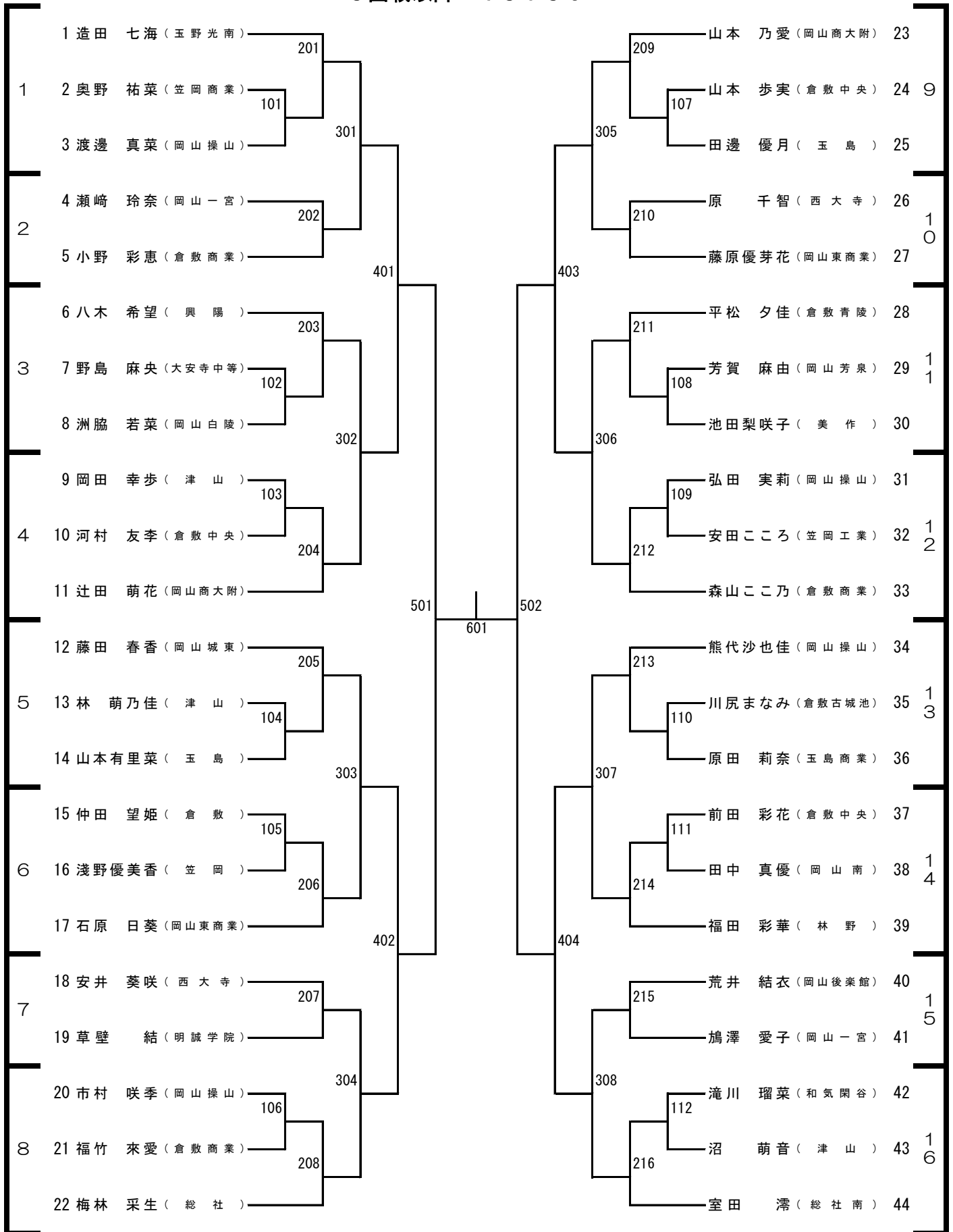

女子シングルス (2)

1~2回戦 12:30~
3回戦以降 13:30~

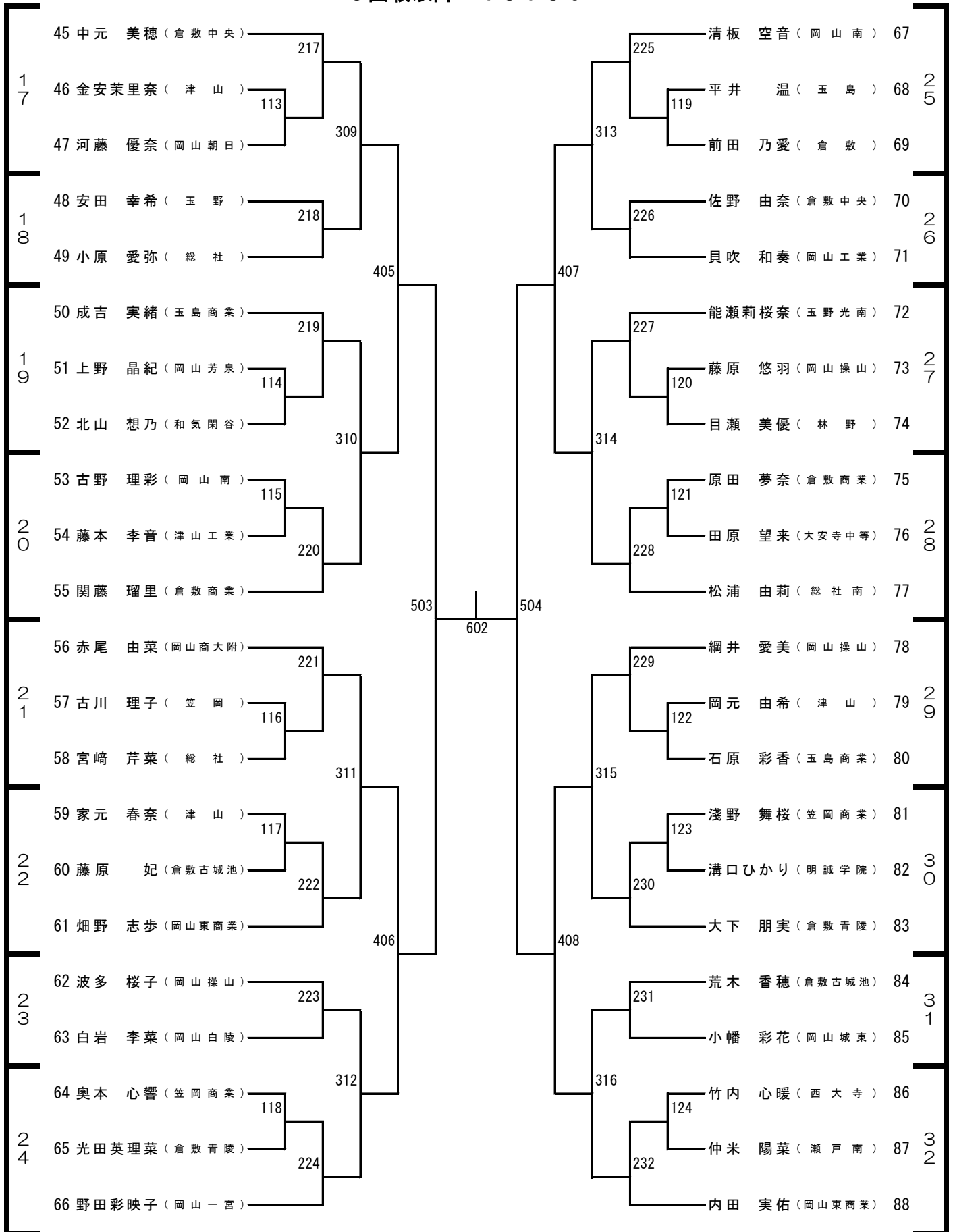

全国選抜シングルス2部予選

令和4年1月10日

ジップアリーナ

女子シングルス (3)

1~2回戦 12:30~
3回戦以降 13:30~

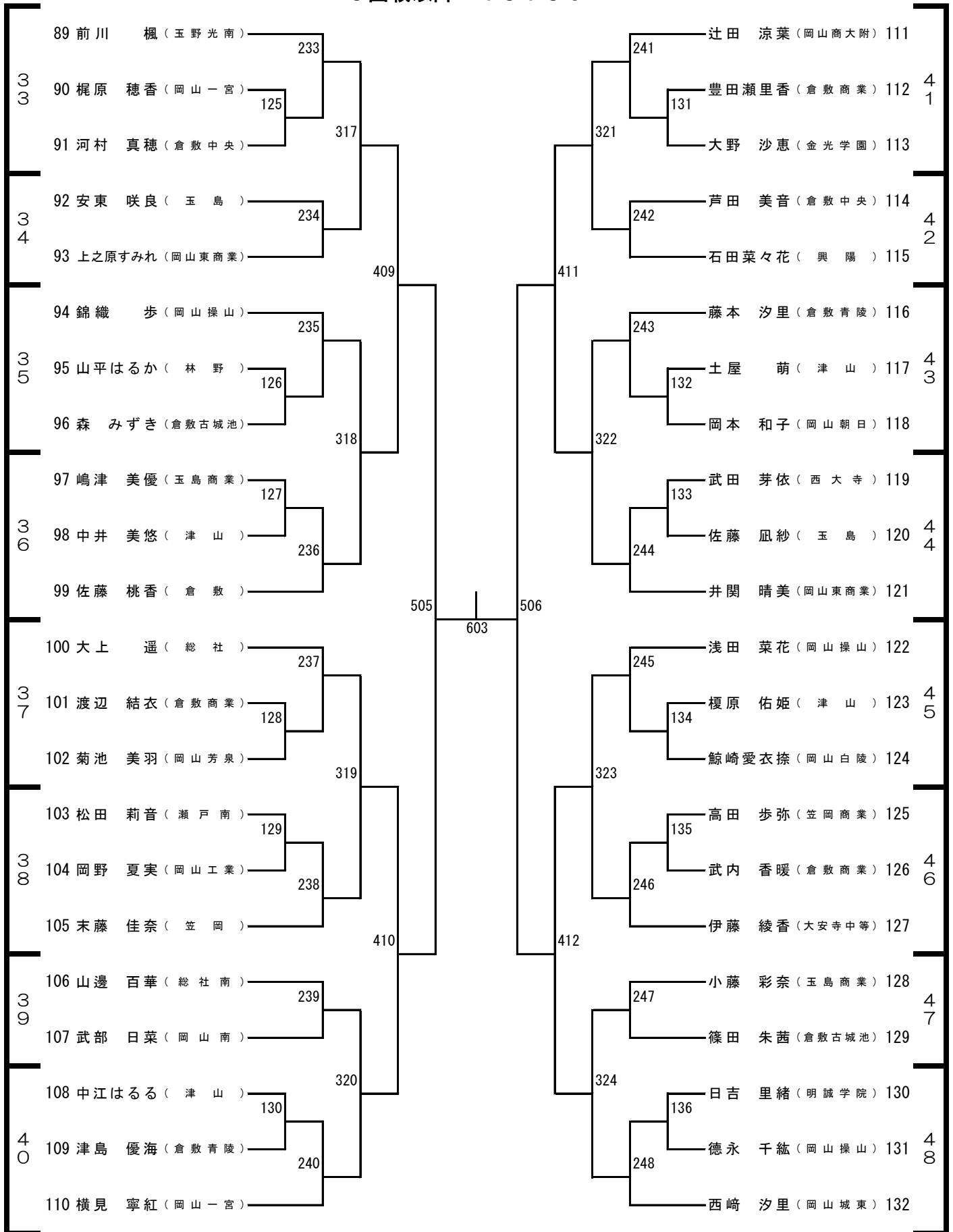

女子シングルス (4)

1~2回戦 12:30~
3回戦以降 13:30~

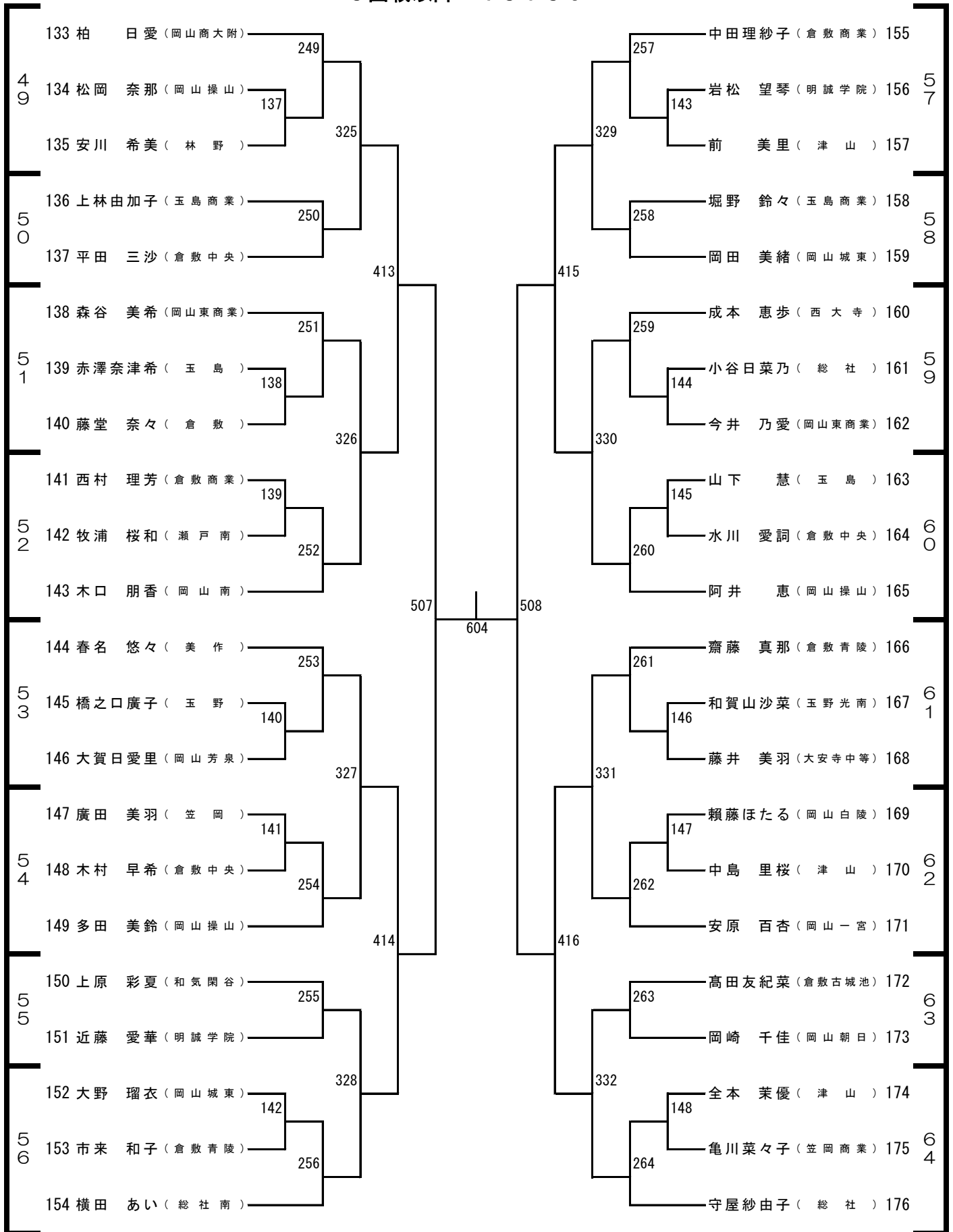

歴 代 代 表 者

回	年	男 子		女 子	
19	平成3	平田 知範	(津 山)	佐々木梨香	(岡 山 芳 泉)
20	4	重松 貴行	(津 山 工 業)	片山 幹子	(真 備)
21	5	中野 正人	(金 光 学 園)	吉岡知衣子	(真 備)
22	6	明村 正之	(津 山 工 業)	塩田 雅子	(真 備)
23	7	友田 衛	(倉 敷 工 業)	古門 幸恵	(倉 敷 中 央)
		濃野 義典	(倉 敷 工 業)	永野 晶子	(金 光 学 園)
24	8	舟戸 良英	(倉 敷 工 業)	山崎 邦子	(玉 野 商 業)
25	9	信原 一慶	(金 光 学 園)	平松 直子	(倉 敷 青 陵)
26	10	三吉 優也	(明 誠 学 院)	野口 知子	(明 誠 学 院)
27	11	小谷 和弘	(倉 敷 工 業)	岡 恵美	(明 誠 学 院)
28	12	柘野 清志	(倉 敷 工 業)	眞鍋充津子	(興 陽)
29	13	伊藤 裕一	(明 誠 学 院)	難波 佑妃	(岡 山 東 商 業)
30	14	榊原 淳	(明 誠 学 院)	有吉 友美	(山 陽 女 子)
31	15	大野 宏明	(興 陽)	新田志津子	(明 誠 学 院)
32	16	志奥 雅和	(興 讓 館)	伊東 陽子	(津 山)
33	17	小山 佳孝	(倉 敷 工 業)	岡崎 佳純	(美 作)
34	18	研山 直樹	(美 作)	瀬崎 友子	(岡 山 東 商 業)
35	19	藤本 康紘	(興 讓 館)	山本智香子	(美 作)
36	20	川西 康平	(興 讓 館)	藤田 夏実	(玉 野 光 南)
37	21	木山 翔平	(岡 山 工 業)	山口 紗生	(金 光 学 園)
38	22	鈴木 亮裕	(興 讓 館)	八島 みゆ	(津 山)
39	23	金尾 俊哉	(興 讓 館)	松永理紗子	(岡 山 操 山)
40	24	西岡 舜	(金 光 学 園)	長田 寛子	(美 作)
41	25	三宅 晃嗣	(玉 野 光 南)	高杉 明優	(倉 敷 青 陵)
42	26	中川 悠斗	(新 見)	細野 佑月	(岡 山 芳 泉)
43	27	糸島 裕樹	(岡 山 芳 泉)	松永 美咲	(岡 山 東 商 業)
44	28	佐藤 正隆	(岡 山 工 業)	田口有希子	(美 作)
45	29	升本 和真	(金 光 学 園)	中川 遥奈	(新 見)
46	30	矢野 隼志	(岡 山 操 山)	藤原 美月	(倉 敷 天 城)
47	令和元	瀬口 智哉	(水 島 工 業)	清水 真梨	(岡 山 東 商 業)
48	令和2	鈴木 慎也	(津 山 高 専)	船橋幸乃花	(岡 山 東 商 業)
48	令和3				